

Καλώς ήρθες!

Βιβλίο για το δάσκαλο



Θεσσαλονίκη 1999

ΒΙΒΛΙΟ ΓΙΑ ΤΟ ΔΑΣΚΑΛΟ

Ομάδα παραγωγής υλικού

Επιστημονική υπεύθυνη ομάδας:

- ❖ Κοιλιάρη Αγγελική, *αν. καθηγήτρια κοινωνιογλωσσολογίας*

Μέλη:

- ❖ Βρέττα-Πανίδα Αικατερίνη, *λέκτορας Μεθοδολ.-Διδακτικής*
- ♦ Αγοραστός Γεώργιος, *καθηγητής γερμανικής γλώσσας*
- ♦ Αγγελίδου Χρυσή, *δασκάλα*
- ♦ Ζάγκα Ελευθερία, *καθηγήτρια φιλόλογος*
- ♦ Καλλαρά Αθηνά, *δασκάλα*
- ♦ Κάλφα Θεοδοσία, *δασκάλα*
- ♦ Κουτσορίδης Ιωάννης, *δάσκαλος*

Εικονογράφηση:

- ❖ Αγγέλου Σωτήριος, *δάσκαλος-ζωγράφος*

Ηλεκτρονική επεξεργασία-τεχνική επιμέλεια:

- ❖ Κουτσορίδης Ιωάννης, *δάσκαλος (Οδηγίες)*
- ❖ Παστελάς Χρήστος, *δάσκαλος (Παράρτημα)*

Εισαγωγή

Το **Καλώς ήρθες** είναι διδακτικό υλικό για την *ταχύρυθμη* (80 - 100 ώρες) *διδασκαλία της Νέας Ελληνικής ως δεύτερης γλώσσας (ΝΕΓ2)* σε αλλοδαπούς και παλιννοστούντες μαθητές¹ με μηδενικές έως ελάχιστες γνώσεις της Νέας Ελληνικής (ΝΕ) για τις Δ', Ε' και ΣΤ' τάξεις του Δημοτικού Σχολείου. Απευθύνεται σε μαθητές οι οποίοι μπορεί να είναι ενταγμένοι σε κανονικές τάξεις ή σε τάξεις υποδοχής (ΤΥ) ή σε φροντιστηριακά τμήματα (ΦΤ) και να παρακολουθούν μάθημα ΝΕΓ2 δύο ώρες καθημερινά αντιμετωπίζοντας τις υπόλοιπες ώρες τα άλλα μαθήματα του σχολικού προγράμματος. Το **Καλώς ήρθες** έχει ως στόχο να βοηθήσει αυτούς τους μαθητές να αναπτύξουν *βασικές δεξιότητες πρόσληψης και παραγωγής λόγου* στα ΝΕ (ακουστική κατανόηση, ομιλία, ανάγνωση, κατανόηση γραπτού κειμένου, γραφή, [συγ]γραφή κειμένων). Η ανάπτυξη βασικών γλωσσικών δεξιοτήτων σε σύντομο χρονικό διάστημα δίνει στους μαθητές τη δυνατότητα να δραστηριοποιηθούν άμεσα στο σχολικό αλλά και ευρύτερα στο κοινωνικό περιβάλλον τους. Η ενεργή γλωσσικά παρουσία τους στην τάξη και έξω από αυτήν συνεπάγεται μία πιο συμμετοχική στάση απέναντι στα καινούργια περιβάλλοντα και μπορεί να συμβάλλει σημαντικά στη γενικότερη ένταξή τους².

Το **Καλώς ήρθες** απευθύνεται σε μαθητές αλλόφωνους χωρίς ιδιαίτερη μνεία σε κάποια γλώσσα (π.χ. ρωσικά, αλβανικά, ουκρανικά κλπ.), διότι η σταδιακή διαφοροποίηση της καταγωγής των αλλοδαπών και παλιννοστούντων μαθητών που φοιτούν στα ελληνικά σχολεία δεν επιτρέπει να προβλεφθεί με βεβαιότητα η πρώτη γλώσσα (Γ1) τους. Με βασικό στόχο την ανάπτυξη *καταρχήν* της επικοινωνιακής ικανότητας³ στη ΝΕΓ2 των μαθητών έγινε προσπάθεια να ελεγχθούν μαθησιακές δυσκολίες (π.χ. στον αλφαριθμητισμό⁴) που θα προέκυπταν από τις διαφορές σε επίπεδο γλωσσικών συστημάτων καθώς και πολιτισμικές διαφορές που δυσχεραίνουν την επικοινωνία⁵. Παράλληλα λαμβάνεται σοβαρά υπόψη ότι οι μαθητές αυτοί έχουν αναπτύξει, ανάλογα με την ηλικία τους, τη Γ1 ως μέσο επικοινωνίας. Οι περισσότεροι γνωρίζουν να διαβάζουν και να γράφουν σε αυτήν και έχουν αποκτήσει δεξιότητες στο σχολείο της χώρας καταγωγής τους. Οι δεξιότητες αυτές, εάν αξιοποιηθούν στην ΤΥ και στο ΦΤ, θα μπορούσαν να υποστηρίξουν τους μαθητές στην ένταξή τους στο ελληνικό σχολείο⁶.

Το **Καλώς ήρθες** αποτελείται από: **1.** το βιβλίο για το μαθητή και **2.** το βιβλίο για το δάσκαλο. Στηρίζεται στην πραγματολογική θεώρηση της γλώσσας αξιοποιώντας αρχές της επικοινωνιακής / διαπολιτισμικής διδακτικής προσέγγισης και είναι προϊόν συλλογικής δουλειάς. Έγινε προσπάθεια το υλικό να είναι ευχάριστο και να διασφαλίζει σε μικρά αλλά συγκεκριμένα στάδια και σε σπειροειδή εξελικτική πορεία την επίτευξη των διδακτικών στόχων, ώστε μετά το διδακτικό δίω-

¹ Η αναφορά στις μαθήτριες και τους μαθητές καθώς και στις διδάσκουσες και στους διδάσκοντες γίνεται με το γραμματικά ισχυρότερο γένος, το αρσενικό, για λόγους οικονομίας χώρου.

² πρβλ. Felix, S., 1982 και Wode, H., 1995

³ πρβλ. Hymes, D., 1967 , Gumperz , J., 1981 / Γενικότερα πρβλ. Clegg, J ,1996

⁴ πρβλ. Berkemeier, A., 1997

⁵ Στα σημεία αυτά και στο μέτρο του δυνατού αξιοποιήθηκε η πείρα από τη διδασκαλία σε ρωσόφωνους και αλβανόφωνους μαθητές

⁶ πρβλ. Apeltauer,E., 1987 και Szagun,G. , 1993

ρο οι μαθητές να αισθάνονται ότι κάτι έμαθαν και να διατηρούν μ' αυτόν τον τρόπο τα κίνητρα για μάθηση.



Το **βιβλίο για το μαθητή** έχει διαρθρωθεί σε **έξι θεματικές ενότητες**, οι οποίες ορίστηκαν με επίκεντρο το παιδί σε συγκεκριμένο θεματικό πλαίσιο. Το παιδί βιώνει τη σχολική και κοινωνική πραγματικότητα, αναπτύσσεται πολύπλευρα, *γνωστικά και γλωσσικά, συναισθηματικά, δημιουργικά και κοινωνικά*, και θα πρέπει να αποκτήσει δεξιότητες που θα του επιτρέψουν να ανταποκρίνεται αποτελεσματικά στις επικοινωνιακές καταστάσεις στις οποίες εμπλέκεται. Σε αυτό το πλαίσιο οι θεματικές ενότητες κινούνται στον τριπλό άξονα: *Εγώ, Εγώ και οι άλλοι, Εγώ και ο κόσμος*.

Οι **έξι ενότητες** προβλέπεται να καλυφθούν σε 12 - 18 ώρες διδασκαλίας η καθεμιά, αν και ανάλογα με την πορεία της τάξης υπάρχει δυνατότητα ο χρόνος διδασκαλίας να είναι συντομότερος ή μεγαλύτερος. Η ενότητα ΣΤ' διαφοροποιείται ως προς τον σχεδιασμό της από τις προηγούμενες. Με τη μέθοδο της βιωματικής προσέγγισης (project) δίνεται η δυνατότητα στους μαθητές να εφαρμόσουν στο κοινωνικό πεδίο ό,τι έμαθαν και παράλληλα να διευρύνουν τις γνώσεις τους.

Το *βιβλίο για το μαθητή* περιλαμβάνει διαλόγους, κείμενα, ασκήσεις και γλωσσικά παιχνίδια για την τάξη και το σπίτι που υποστηρίζονται με έγχρωμη εικονογράφηση. Οι προφορικές και γραπτές ασκήσεις θεωρούνται αναπόσπαστο μέρος της διδακτικής ενότητας. Οι γραπτές ασκήσεις περιλαμβάνονται στο βιβλίο για το μαθητή, ενώ οι περισσότερες προφορικές προτείνονται στο βιβλίο για το δάσκαλο..

Οι **διάλογοι** υποδεικνύουν λεκτικές πράξεις κατάλληλες σε διάφορες καταστάσεις επικοινωνίας της σχολικής και καθημερινής ζωής και γίνεται προσπάθεια να είναι προσαρμοσμένοι στις ανάγκες των μαθητών. Η γλώσσα που χρησιμοποιείται βασίζεται, στο μέτρο που είναι δυνατόν, σε αυθεντικά παραδείγματα.

Ποικιλία **ασκήσεων**, εμπέδωσης, επανάληψης και ελέγχου, που γίνονται ατομικά είτε σε μικρότερες ή μεγαλύτερες ομάδες στην τάξη ή στο σπίτι, βοηθούν τους μαθητές να παράγουν λόγο, προφορικό και γραπτό. Οι ασκήσεις υποστηρίζουν με παιγνιώδη τρόπο τη μάθηση, ενώ παράλληλα διευρύνουν τις δομές και το λεξιλόγιο που ήδη είναι γνωστά. Οι εκφωνήσεις των ασκήσεων έχουν επικοινωνιακό χαρακτήρα και συνοδεύονται από μη γλωσσικά σήματα, τα οποία παραπέμπουν το μαθητή στην αντίστοιχη δραστηριότητα.

Τα **μορφοσυντακτικά στοιχεία** παρουσιάζονται μέσα από τους διαλόγους και τα κείμενα⁷ και *δεν αποτελούν αυτοσκοπό της διδασκαλίας*, αλλά όπως και τα **γλωσσικά στοιχεία** είναι μέσο για την παραγωγή προφορικού και γραπτού λόγου. Ο ταχύρυθμος χαρακτήρας του υλικού επέβαλε την επιλεκτική παρουσίαση αυτών των μορφοσυντακτικών και γλωσσικών στοιχείων που υποστηρίζουν, χωρίς να εξαντλούνται, την πραγμάτωση των λεκτικών πράξεων στις συγκεκριμένες επικοινωνιακές καταστάσεις. Ο ίδιος επικοινωνιακός στόχος μπορεί να ορίζεται και σε άλλες επικοινωνιακές καταστάσεις, οπότε θα υπηρετείται από άλλες λεκτικές πράξεις και με άλλα γλωσσικά μέσα.

⁷ Στα κείμενα και τους διαλόγους και τις ασκήσεις δεν τηρούνται οι κανόνες της γραμματικής που αφορούν το τελικό ν, για να μη δημιουργηθεί σύγχυση στους μαθητές, ειδικά όσον αφορά τα άρθρα.

Η εξοικείωση με την **ελληνική γραφή** και **ανάγνωση** γίνεται σταδιακά μέσα από διαλόγους και παιχνίδια, ώστε οι μαθητές να μπορέσουν να διαβάζουν και να γράφουν στα ελληνικά χωρίς δυσκολία και με ευχαρίστηση.

Ο σεβασμός στο μαθησιακό και πολιτισμικό υπόβαθρο των μαθητών και η γνωριμία τους σταδιακά με το “άλλο”, το νέο περιβάλλον που έχουν κληθεί από τα γεγονότα να ζήσουν, υποστηρίζουν τη **διαπολιτισμική μάθηση** μέσα στο περιορισμένο χρονικό πλαίσιο που επιτρέπει το υλικό.



Το **βιβλίο για το δάσκαλο** απευθύνεται στο δάσκαλο που δε γνωρίζει τη Γ1 των μαθητών του. Περιλαμβάνει ενδεικτική περιγραφή της πορείας της διδασκαλίας ανά [υπο]ενότητα, όπου και ορίζονται οι **μαθησιακοί** και οι **επικοινωνιακοί στόχοι** (*λεκτικές πράξεις*), **βασικά μορφοσυντακτικά** και **γλωσσικά στοιχεία**⁸. Κατατίθενται ακόμη εναλλακτικές προτάσεις διαχείρισης του υλικού, οι οποίες προέκυψαν από την εμπειρία της ομάδας εργασίας και θεωρήθηκε χρήσιμο να κωδικοποιηθούν και να τεθούν στην κρίση του δασκάλου. Ο δάσκαλος είναι αυτός που θα αποφασίσει τι είναι απαραίτητο και καλύτερο για τη δική του τάξη και το δικό του μάθημα. Η ομάδα εργασίας ελπίζει όμως ότι, κι αν ακόμη δεν αξιοποιηθούν οι προτάσεις που γίνονται, θα έχουν δώσει ιδέες για τον τρόπο διαχείρισης του **Καλώς ήρθες**, ώστε να διευκολυνθεί το μάθημα της ΝΕΓ2 στις ΤΥ και στα ΦΤ.

Το **παράρτημα** που υπάρχει στο *βιβλίο για το δάσκαλο* περιλαμβάνει σχέδια κατασκευών, ασκήσεις ή φύλλα εργασίας για άλλες δραστηριότητες που προβλέπονται για τη διδασκαλία. Ο δάσκαλος μπορεί να τα αναπαράγει εύκολα και να τα χρησιμοποιήσει άμεσα στην τάξη.

Η χρήση του *προβολέα διαφανειών* (overhead projector), εάν υπάρχει διαθέσιμος στο σχολείο, μπορεί να αποδειχθεί ιδιαίτερα χρήσιμη και χρονικά οικονομική. Ο δάσκαλος έχει τη δυνατότητα να φωτοτυπήσει στις διαφάνειες τους διαλόγους ή τα φύλλα εργασίας και να τα διαχειριστεί, όπως προτείνεται ή με τον τρόπο που ο ίδιος κρίνει αποτελεσματικότερο. Οι ασκήσεις οι οποίες είναι απαραίτητο να συζητηθούν με το σύνολο της τάξης είτε ως ασκήσεις εμπέδωσης είτε ως ασκήσεις ελέγχου μπορούν επίσης να προβάλλονται σε διαφάνεια, ώστε η εποπτικότητα να διασφαλίζει την ενεργή συμμετοχή όσο γίνεται περισσότερων μαθητών.

Οι *ασκήσεις και εργασίες* που δίνονται *για το σπίτι* θα πρέπει να ελέγχονται στο επόμενο μάθημα, για να είναι δυνατόν να αξιολογείται η εκπαιδευτική διαδικασία και να γίνονται βελτιωτικές παρεμβάσεις. Ο καθημερινός έλεγχος συμβάλλει σημαντικά στο να διαγνωσθούν και να θεραπευθούν έγκαιρα τυχόν ελλείψεις ή/και παρανοήσεις των μαθητών.

Δεν θα πρέπει να παραγνωρίζεται το γεγονός ότι οι μαθητές αυτοί γίνονται δίγλωσσοι σχεδόν αμέσως μετά την εγκατάστασή τους στην Ελλάδα και οι γνώσεις τους στη ΝΕ είναι προϊόν μη συστηματικής («ελληνικά του δρόμου», όπως θα μπορούσαν να χαρακτηριστούν κατά κάποιο τρόπο) αλλά και συστηματικής εκμάθησης, επειδή ακολουθούν την υποχρεωτική εκπαίδευση. Η

⁸ Ο ορισμός των συγκεκριμένων μορφοσυντακτικών και γλωσσικών στοιχείων δεν είναι σε καμία περίπτωση εξαντλητικός ή περιοριστικός. Αποτελεί βάση, αλλά δεν αποκλείει το γεγονός ότι κάποιοι μαθητές μπορεί να γνωρίζουν περισσότερα από αυτά που ορίζονται.

σχέση μη συστηματικής / συστηματικής εκμάθησης της Γ2 αποδεικνύεται σημαντικότερη για ένα αποτελεσματικό σχεδιασμό και μία ορθολογικότερη διαχείριση του μαθήματος της ΝΕΓ⁹. Παράμετροι, όπως στρατηγικές οργάνωσης του λόγου και γνωστικές διαδικασίες, που χαρακτηρίζουν τη μη συστηματική εκμάθηση της γλώσσας θα πρέπει να λαμβάνονται υπόψη στη διδασκαλία και στην αξιολόγηση των μαθητών. Η παράλληλη μη συστηματική εκμάθηση της γλώσσας προϋποθέτει διαφοροποιημένη αξιολόγηση των λαθών και της ορθότητας του παραγόμενου γραπτού και προφορικού λόγου. Πολλοί μαθητές είναι ιδιαίτερα καλοί στα προφορικά, μια και χρησιμοποιούν τη ΝΕΓ στον προφορικό τους λόγο όπως και οι γηγενείς συνομήλικοί τους, αλλά ο λόγος που παράγουν αποκλίνει τις περισσότερες φορές από την επίσημη γλώσσα του σχολείου, δεν υπόκειται στις αναμενόμενες συμβάσεις και έτσι φαίνεται ότι παρουσιάζουν προβλήματα και στον προφορικό και όταν αναπαράγουν τον προφορικό και στον γραπτό λόγο.

Σημαντικό και ιδιαίτερα ενθαρρυντικό για τους μαθητές είναι να αισθάνονται ότι μαθαίνουν από τα λάθη τα οποία κάνουν. Οι *διορθώσεις των λαθών* θα πρέπει να γίνονται σε αυτήν την κατεύθυνση και με τρόπο που θα προτρέπει τους μαθητές να παράγουν λόγο. Στα παιχνίδια ελεύθερης παραγωγής λόγου είναι αναμενόμενο ότι οι μαθητές θα χρησιμοποιήσουν και αποκλίνουσες εκφράσεις, οι οποίες δεν θα εμποδίζουν απαραίτητα τη γλωσσική διάδραση. Ο δάσκαλος δεν θα πρέπει να σταματά και να διορθώνει τον μαθητή, αλλά να σημειώνει τα λάθη και να τα συζητά μετά το τέλος της άσκησης. Για να διατηρήσουν οι μαθητές τα κίνητρα για μάθηση θα πρέπει να υπάρχει ισορροπία μεταξύ διορθώσεων και επαίνου, όταν μάλιστα κάποιος από αυτούς μπορεί να παράγουν λόγο συνθετότερο από τον αναμενόμενο.

Η *αφόρμηση* αποτελεί σημαντικό μέρος του μαθήματος και έχει σαν στόχο να γνωρίσουν οι μαθητές σταδιακά την καινούργια ύλη. Η παρουσίαση νέων δομών, εκφράσεων ή λεξιλογίου γίνεται κυρίως προφορικά με παιγνιώδη τρόπο και βοηθά τους μαθητές να κατανοήσουν καλύτερα την ύλη, όταν αυτή παρουσιάζεται και ασκείται από το βιβλίο τους.

Η αξιολόγηση του *Καλώς ήρθες* μετά από την εφαρμογή του είναι αυτή που θα οδηγήσει και στην αναμόρφωσή του. Για τον λόγο αυτόν, η ομάδα εργασίας παρακαλεί να συμπληρώσετε το **ερωτηματολόγιο για την αξιολόγηση**¹⁰ που επισυνάπτεται στο βιβλίο για το δάσκαλο. Εάν μέσα από τη διδακτική πράξη προκύψουν παρατηρήσεις και προτάσεις που δεν περιέχονται στο ερωτηματολόγιο, αξιοποιείτε τις ανοικτές παρατηρήσεις που προβλέπονται και γράψτε τη γνώμη σας. Μόνο με τις επισημάνσεις που θα γίνουν μπορεί το *Καλώς ήρθες* να αναμορφωθεί και να εξυπηρετήσει ουσιαστικότερα τους στόχους του.



Βιβλιογραφία

1. Apeltauer, E. (1987): *Gesteuerter Zweitspracherwerb. Voraussetzungen und Konsequenzen für den Unterricht*. München, Max Hueber Verlag
2. Berkemeier, A. (1997): *Kognitive Prozesse beim Zweitspracherwerb. Zweitalphabetisierung*

⁹ Fthenakis, W. et al., 1985

¹⁰ Η κατασκευή του ερωτηματολογίου για την αξιολόγηση στηρίχθηκε βασικά στον πίνακα αξιολόγησης που προτείνεται σε Τοκατλίδου, 1986² και στα κριτήρια αξιολόγησης διδακτικού υλικού που προτείνονται σε Kast, B. / Neuner, G. (Hrsg.), 1998⁵

- griechisch-deutsch-bilingualer Kinder im Deutschen, Frankfurt/M., Peter Lang
3. Clegg, J.(ed.) (1996): *Mainstreaming ESL: Case Studies in Intergrating ESL Students into Mainstream Curriculum*. Clevedon, MultilingualMatters Ltd.
 4. Felix, S. (1982): *Psycholinguistische Aspekte des Zweitsprachenerwerbs*. Tübingen, Gunter Narr Verlag.
 5. Fthenakis,W. et al. (1985): *Bilingual-bikulturelle Entwicklung des Kindes. Ein Handbuch für Psychologen, Pädagogen und Linguisten*. München, Hueber Verlag.
 6. Gumperz, J.J. (1981): *The Linguistic Bases of Communicative Competence*, in: Tannen, D. (Ed.) *Analysing Discourse: Text and Talk*, Washington, Dc: Georgetown University Press.
 7. Hymes,D. 1967): *Models of the Interaction of Language and social life*, *Journal of Social Issues*, XXIII,2.
 8. Kast, B. / Neuner, G. (Hrsg.) (1998) 5: *Zur Analyse, Begutachtung und Entwicklung von Lehrwerken für den fremdsprachlichen Deurschunterricht*. Berlin & München, Langenscheidt Verlag.
 9. Kubanek-German, A. (1996): *Immersion- Fremdsprachenlernen- Primarbereich*. München, Goethe Institut.
 10. Szagun,G. (1993): *Sprachentwicklung beim Kind*. Weinheim, Beltz Pssychologie Verlags-Union.
 11. Τοκατλίδου, Β. (1986)2: *Εισαγωγή στη Διδακτική των ζωντανών Γλωσσών. Προβλήματα - Προτάσεις*. Αθήνα, Εκδόσεις Οδυσσέας.
 12. Wode, H. (1995): *Lernen in der Fremdsprache: Grundzüge von Immersion und bilinguaem Unterricht*. Ismaning, Hueber Verlag.



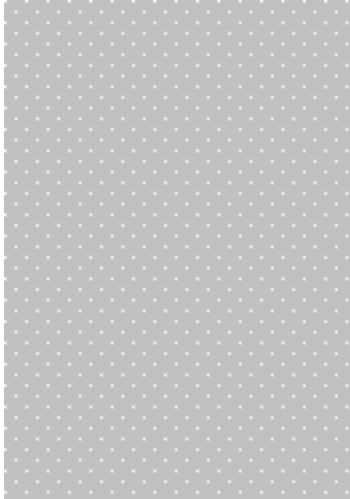

A

ΣΤΗΝ ΤΑΞΗ

A1 Πώς σε λένε;

Επικοινωνιακοί στόχοι

Οι μαθητές μαθαίνουν

- να χαιρετούν και να αντιχαιρετούν το δάσκαλο και τους συμμαθητές τους,
- να συστήνονται,
- να ζητούν πληροφορίες για την ταυτότητα του συνομιλητή τους.

Μαθησιακοί στόχοι

Οι μαθητές μαθαίνουν να διακρίνουν και να χρησιμοποιούν **προφορικά**

- φράσεις με τις οποίες χαιρετούμε-αντιχαιρετούμε,
- φράσεις με τις οποίες ζητάμε να πληροφορηθούμε το όνομα του συνομιλητή μας,
- φράσεις με τις οποίες συστηνόμαστε.

Οι μαθητές μαθαίνουν

- να αναγνωρίζουν και να γράφουν τα γράμματα του ελληνικού αλφαβήτου,

- να γράφουν και να διαβάζουν το όνομά τους.

Μορφοσυντακτικά στοιχεία

- Το βοηθητικό ρήμα “είμαι” στο α’ πρόσωπο ενικού της Οριστικής.
- Η ερωτηματική πρόταση “Πώς σε λένε;”
- Το σύνθεμα “Με λένε...”

Βασικά γλωσσικά στοιχεία

- Τα ονόματα των μαθητών της τάξης και του διαλόγου,
- “πώς σε λένε;”, “με λένε...”
- είμαι
- εγώ, εσένα
- καλημέρα
- γεια σας

ΕΝΔΕΙΚΤΙΚΗ ΠΟΡΕΙΑ ΔΙΔΑΣΚΑΛΙΑΣ

Σημεία προετοιμασίας του δασκάλου:

- Εάν ο δάσκαλος γνωρίζει τα ονόματα των μαθητών της τάξης, πριν μπει στην αίθουσα, έχει ετοιμάσει δύο καρτέλες με το όνομα του κάθε μαθητή. Η μία έχει σχήμα “τέντας”: το όνομα είναι γραμμένο στη μία πλευρά μόνο με κεφαλαία και στην άλλη με μικρά γράμματα. Στη δεύτερη καρτέλα (χαρτί ή χαρτόνι A4) το όνομα είναι γραμμένο κανονικά.
Προσοχή! Η καρτέλα - τέντα θα είναι μόνιμα στο θρανίο των μαθητών (τουλάχιστον, όσο διδάσκεται η Α’ ενότητα).
- Εάν ο δάσκαλος δε γνωρίζει τα ονόματα των μαθητών της τάξης, έχει ανάλογο αριθμό φύλλων χαρτιού και μαρκαδόρο, για να κάνει μέσα στην τάξη τις καρτέλες.
- Το τρενάκι με 24 βαγόνια, ένα για κάθε γράμμα του αλφαβήτου. Πάνω στο βαγόνι σημειώνεται και το κεφαλαίο και το μικρό γράμμα (βλ. παράρτημα).
- Χρωματιστές κιμωλίες.
- Ψαλιδάκια χαρτοκοπτικής, όσα και οι μαθητές.
- Κούκλα κουκλοθεάτρου ή αν δεν υπάρχει, ένα μαντίλι που τυλίγεται γύρω από τη γροθιά του δασκάλου.
- Τα γράμματα του αλφαβήτου (κεφαλαία και μικρά) σε καρτέλες και φακέλους, τόσα όσα χρειάζονται για να χωριστούν οι μαθητές σε ομάδες 2-3 ατόμων.
- Ο διάλογος της ενότητας A1 σε διαφάνεια.

Παρατηρήσεις

A. Αφόρμηση

1. Ο δάσκαλος μπαίνει στην τάξη και χαιρετά τους μαθητές:
Δ.: “Καλημέρα, παιδιά”, ή “Γεια σας”.

Μετά συστήνεται: “Είμαι ο/η κύριος/ κυρία ... , είμαι ο/η δάσκαλός/ δασκάλα σας”.

<p>2. Εάν ο δάσκαλος δε γνωρίζει τα ονόματα των μαθητών, χαιρετά τον καθένα ξεχωριστά, συστήνεται και ρωτά:</p> <p>π.χ. <i>“Γεια σου! Με λένε Γιάννη. Εσένα;”</i> κ.ο.κ.</p> <p>Περιμένει από τα παιδιά να τον αντιχαιρετήσουν. Αν δεν μπορούν να το κάνουν, τα βοηθά να απαντήσουν. Όταν ο μαθητής απαντήσει, ο δάσκαλος γράφει το όνομα του μαθητή στην καρτέλα και την τοποθετεί μπροστά στον μαθητή.</p> <p><u>B. Παρουσίαση των περιεχομένων – Εξάσκηση</u></p> <p>1. Με τη βοήθεια της κούκλας ή του μαντιλιού ο δάσκαλος παίζει τον εξής διάλογο:</p> <p>Δ.: <i>“Γεια σου! Με λένε Γιάννη. Πώς σε λένε;”</i> Κ.: <i>“Με λένε Ίρβα.”</i></p> <p>Μετά η κούκλα απευθύνεται σε έναν μαθητή και του λέει:</p> <p>Κ.: <i>“Γεια σου! Με λένε Ίρβα. Πώς σε λένε;”</i></p> <p>Αφού ο μαθητής απαντήσει, η κούκλα απευθύνεται σε άλλον μαθητή και του λέει:</p> <p>Κ.: <i>“Γεια σου! Με λένε Ίρβα. Πώς σε λένε;”</i> κ.ο.κ.</p> <p>2. Ο δάσκαλος προβάλλει, αν υπάρχει η δυνατότητα, το διάλογο του βιβλίου σε διαφάνεια ή τον γράφει στον πίνακα και τον διαβάζει δυνατά δείχνοντας κάθε φορά το σημείο που διαβάζει. Αυτό επαναλαμβάνεται όσες φορές κρίνεται απαραίτητο.</p> <p>3. Οι μαθητές και ο δάσκαλος πιάνονται χέρι-χέρι και παίζουν το παιχνίδι της αλυσίδας ως εξής:</p> <p>Δ. : <i>“Είμαι ο ... ”</i> Μ.1: <i>“Είμαι ο ... (Ιβάν)”</i> Μ.2: <i>“Είμαι η ... (Φένια)”</i></p> <p>4. Στη συνέχεια παίζεται το ίδιο παιχνίδι ως εξής:</p> <p>Δ. : <i>“Με λένε Πώς σε λένε;”</i> Μ.1: <i>“Με λένε Πώς σε λένε;”</i> Μ.2: <i>“Με λένε Πώς σε λένε;”</i></p> <p>5. Ο δάσκαλος κρεμά στον πίνακα το τρενάκι με τα γράμματα του αλφαβήτου.</p> <p>Μετά απευθύνεται σε κάθε μαθητή ξεχωριστά και ρωτά:</p> <p>Δ.: <i>“Πώς σε λένε;”</i> Μ.: <i>“Ιβάν”</i>.</p> <p>Ο δάσκαλος επαναλαμβάνει <i>“Ιβάν”</i> τονίζοντας το I, γράφει το όνομα του μαθητή στον πίνακα και επισημαίνει το πρώτο</p>	<p>Εάν γνωρίζει τα ονόματα των μαθητών χαιρετά τον καθένα ξεχωριστά και συγχρόνως τοποθετεί την καρτέλα με το όνομά του μπροστά στον μαθητή.</p> <p>Π.χ.: Δ.: <i>“Καλημέρα, Κώστα!”</i> ή <i>“Γεια σου, Τάνια!”</i></p> <p>Σε περίπτωση που υπάρχει μαθητής που γνωρίζει λίγα ελληνικά, καλό είναι να απευθυνθεί ο δάσκαλος πρώτα σ’ αυτόν και στη συνέχεια στους υπόλοιπους μαθητές.</p> <p>Ικανοποιητικό θεωρείται ακόμη και όταν οι μαθητές απαντούν μόνο με το όνομά τους.</p> <p>Αυτό γίνεται για να μπορέσει ο μαθη-</p>
--	--

<p>γράμμα του ονόματος με χρωματιστή κιμωλία δείχνοντάς το.</p> <p>6. Ο δάσκαλος διαβάζει δυνατά το κάθε όνομα και το δείχνει στον πίνακα. Οι μαθητές επαναλαμβάνουν μετά το δάσκαλο.</p> <p>7. Παρουσιάζεται όλο το αλφάβητο προφορικά και οι μαθητές το επαναλαμβάνουν πολλές φορές, ενώ ο δάσκαλος παραπέμπει στον πίνακα με το τρενάκι που έχει τα γράμματα.</p> <p>8. Ο δάσκαλος δίνει στους μαθητές και τη δεύτερη καρτέλα με το όνομά τους και τους καλεί να την κόψουν χωρίζοντας τα γράμματα που το απαρτίζουν. Μετά κάθε μαθητής τοποθετεί το κάθε κομμένο γράμμα στο τρενάκι, στα αντίστοιχα βαγόνια.</p> <p>9. Γίνονται οι ασκήσεις 1 και 4 με τη βοήθεια του δασκάλου.</p> <p>10. Οι μαθητές αντιγράφουν το όνομά τους από την καρτέλα που υπάρχει στο θρανίο τους στην καρτέλα με τα προσωπικά τους στοιχεία που βρίσκεται στην αρχή του βιβλίου του μαθητή.</p> <ul style="list-style-type: none"> • Ο δάσκαλος αποχαιρετά τα παιδιά λέγοντας “γεια σας” ή “αντίο”. <p><u>Γ. Ασκήσεις για το σπίτι:</u> Δίνονται οι ασκήσεις 2, 3 και 5.</p>	<p>τής να αντιληφθεί ότι και στα ελληνικά τα ονόματα αρχίζουν με κεφαλαίο. Αν το όνομα αρχίζει με δίψηφο, ο δάσκαλος επισημαίνει το δίψηφο με χρωματιστή κιμωλία.</p> <p>Αν υπάρχουν ονόματα μαθητών στα οποία διαφέρει η κατάληξη της ονομαστικής από την αιτιατική (π.χ.: <i>Γιώργος / Γιώργο</i>) ο δάσκαλος επισημαίνει προφορικά αυτή τη διαφορά. Π.χ.: “<i>Είμαι ο Γιώργος</i>”, αλλά “<i>με λένε Γιώργο</i>”.</p> <p>Παρουσιάζονται οι φωνές των γραμμάτων και όχι τα ονόματά τους. Η προφορική παρουσίαση του αλφαβήτου μπορεί να γίνει και με κάποιο σχετικό τραγούδι. Π.χ.: <i>“Τσαφ, τσουφ, τσαφ, τσουφ, το τρένο περνά, τσαφ, τσουφ, τσαφ, τσουφ, σφυρά δυνατά Α, Β, Γ, Δ, ...”</i></p> <p>Εάν υπάρχει χρόνος μπορεί να γίνει και το εξής παιχνίδι: Οι μαθητές χωρίζονται σε ομάδες. Η κάθε ομάδα παίρνει από έναν φάκελο με τα μικρά και κεφαλαία γράμματα και προσπαθεί να τα αντιστοιχίσει. Όποια ομάδα τελειώσει πρώτη, κερδίζει.</p> <p>Ο τρόπος αυτός είναι αρκετός, προς το παρόν, για να μάθουν τα παιδιά να αποχαιρετούν.</p>
---	--

A2 Από πού είσαι;

Επικοινωνιακοί στόχοι

Οι μαθητές μαθαίνουν

- να χαιρετούν και να αντιχαιρετούν το δάσκαλο και τους συμμαθητές τους (επανάληψη Α1),
- να συστήνονται (επανάληψη Α1),
- να ρωτούν το όνομα της χώρας προέλευσης του συνομιλητή τους και να λένε το όνομα της δικής τους.

Μαθησιακοί στόχοι

Οι μαθητές μαθαίνουν

- να διακρίνουν τα φωνήεντα και τα σύμφωνα,
- να αναγνωρίζουν και να γράφουν τα δίψηφα φωνήεντα και σύμφωνα,
- να γράφουν:
 - ◊ φράσεις με τις οποίες δηλώνουν το όνομά τους,
 - ◊ φράσεις με τις οποίες ρωτούν το όνομα του συνομιλητή τους,
- να χρησιμοποιούν προφορικά
 - ◊ φράσεις με τις οποίες ζητούν να πληροφορηθούν το όνομα της χώρας προέλευσης του συνομιλητή τους,

- ◊ φράσεις με τις οποίες δηλώνουν το όνομα της δικής τους χώρας προέλευσης.

Μορφολογικά στοιχεία:

- Το βοηθητικό ρήμα “είμαι” στο α’ και β’ πρόσωπο ενικού στον Ενεστώτα της Οριστικής;
- Οι ερωτηματικές προτάσεις: “πώς σε λένε;”, “από πού είσαι;”, “εσένα;”, “εσύ;”, “Από τον/την/το...”.

Βασικά γλωσσικά στοιχεία:

- Τα ονόματα των μαθητών της τάξης και των μαθητών του διαλόγου,
- Τα ονόματα των χωρών προέλευσης των μαθητών της τάξης και τα ονόματα των χωρών του διαλόγου,
- Τα φωνήεντα, τα δίψηφα σύμφωνα (μπ, ντ, γκ, τσ, τζ) και τα δίψηφα φωνήεντα (ει, οι, αι, ου).
- Οι συνδυασμοί (αυ, ευ).
- “από πού είσαι;”
- “είμαι από την.../το...”
- “πώς σε λένε;”
- “με λένε....”
- “για σου”

ΕΝΔΕΙΚΤΙΚΗ ΠΟΡΕΙΑ ΔΙΔΑΣΚΑΛΙΑΣ

Σημεία προετοιμασίας του δασκάλου:

- Καρτέλες, όπου ο δάσκαλος γράφει τα ονόματα των χωρών προέλευσης των μαθητών της τάξης αρκετές φορές, γιατί μπορεί να υπάρχουν παραπάνω από ένας μαθητές από την ίδια χώρα.
- Κολλητική ταινία.
- Χάρτης όπου υπάρχουν οι χώρες καταγωγής των μαθητών της τάξης.
- Κούκλα κουκλοθέατρου ή αν δεν υπάρχει, μαντίλι που τυλίγεται γύρω από τη γροθιά του δασκάλου.
- Μπαλάκι.
- Η ζωγραφιά του δέντρου (βλ. παράρτημα) σε μεγέθυνση, όπου θα κολληθούν τα φωνήεντα, τα σύμφωνα και τα δίψηφα. Η μεγέθυνση αναρτάται σε εμφανές σημείο της τάξης, πριν αρχίσει το μάθημα.
- Τα δίψηφα (φωνήεντα και σύμφωνα) και οι συνδυασμοί σε καρτελάκια.
- Διαφάνεια με το διάλογο του βιβλίου (προαιρετικά).

Παρατηρήσεις

Η συζήτηση των εργασιών που έχουν γίνει από τα παιδιά στο σπίτι είναι – φυσικά – απαραίτητη και αυτονόητη. Γι’ αυτό στις επόμενες ενδεικτικές πορείες διδασκαλίας δεν επανέρχεται σχετική υπόμνηση.

A. Αφόρμηση:

<p>1. Ο δάσκαλος μπαίνει στην τάξη και χαιρετά τους μαθητές: Δ.: “Καλημέρα, παιδιά”, ή “Γεια σας, παιδιά”.</p> <p>2. Ο δάσκαλος κάνει επανάληψη του αλφαβήτου διαβάζοντας δυνατά τα γράμματα από τον φανελοπίνακα.</p> <p>3. Ζητάει από τους μαθητές να διαβάσουν δυνατά τα γράμματα από το τρενάκι. Συγχρόνως, κολλάει στο δέντρο, το οποίο είναι ήδη αναρτημένο σε εμφανές σημείο της τάξης, δεξιά τα σύμφωνα και αριστερά τα φωνήεντα.</p> <p>4. Ο δάσκαλος παίζει με την κούκλα τον εξής διάλογο: Δ.: “Γεια σου (ή καλημέρα). Είμαι ο κύριος ...! Πώς σε λένε;” Κ.: “Με λένε Ίρβα”. Δ.: “Από πού είσαι, Ίρβα;” Κ.: “Είμαι από την Αλβανία”.</p>	<p>Μπορεί να κάνει την επανάληψη με το τραγούδι “τσαφ, τσουφ, το τρένο περνά ...”</p> <p>Αντί της κούκλας ο δάσκαλος μπορεί να χρησιμοποιήσει το μαντίλι.</p>
<p>B. Παρουσίαση των περιεχομένων - Εξάσκηση</p> <p>1. Ο δάσκαλος ρωτά κάθε μαθητή χωριστά ως εξής: “Πώς σε λένε;” “Από πού είσαι, ...;”</p> <p>Παράλληλα γράφει στον πίνακα τις ερωτήσεις και την αρχή των απαντήσεων ως εξής:</p> <p><i>Πώς σε λένε; – Με λένε ... Γιάννη Ντιάνα Εριόν κ.τ.λ.</i></p> <p><i> ή Είμαι ο (η) ...</i></p> <p><i>Από πού είσαι; – Είμαι από... το Καζακστάν την Αλβανία τη Γεωργία κ.τ.λ.</i></p> <p>Ο δάσκαλος, καθώς ρωτάει, δείχνει τις ερωτήσεις που είναι γραμμένες στον πίνακα. Βοηθά τους μαθητές να απαντήσουν δείχνοντας την αρχή των απαντήσεων στον πίνακα.</p> <p>2. Ο δάσκαλος διαβάζει το διάλογο από τη διαφάνεια ή από το βιβλίο. Εάν δεν υπάρχουν στην τάξη μαθητές που τα ονόματά τους ή τα ονόματα των χωρών καταγωγής τους περιέχουν δίψηφα, προσθέτει στον πίνακα, στις απαντήσεις “Με λένε .../ Είμαι ο/η ...” και “Είμαι από ...”, τα ονόματα των παιδιών και των χωρών του διαλόγου, ή όσα ονόματα δεν ταυτίζονται με εκείνα που είναι ήδη γραμμένα.</p> <p>3. Οι μαθητές παίζουν το παιχνίδι της αλυσίδας χρησιμοποιώντας τις ερωτήσεις και την αρχή των απαντήσεων που είναι γραμμένα στον πίνακα δίνοντας ο καθένας τα δικά του στοιχεία. Η</p>	<p>Αν ο αριθμός των μαθητών είναι μικρός, ο δάσκαλος γράφει τα ονόματα των χωρών συνδέοντάς τα με βέλη με την αρχή της απάντησης (όπως φαίνεται στη διπλανή στήλη).</p> <p>Αν υπάρχουν ρωσόφωνοι μαθητές στην τάξη, καλό θα ήταν να επιμείνει στη χρήση του ρήματος “είμαι”, ο οποίο ως συνδετικό ρήμα δεν υπάρχει στη ρώσικη γλώσσα.</p> <p>Ο δάσκαλος βοηθά τους μαθητές, όπου χρειάζεται, να ρωτήσουν ή να απαντήσουν.</p>

<p>αρχή μπορεί να γίνει με το να “απευθυνθεί” ο δάσκαλος στην κούκλα και να συνεχίσει η κούκλα “απευθυνόμενη” προς κάποιον μαθητή.</p> <p>4. Όταν τελειώσει το παιχνίδι, ο δάσκαλος επανέρχεται στα ονόματα των μαθητών και των χωρών, καθώς και στο “είμαι” και το “πού”, που είναι γραμμένα στον πίνακα από την προηγούμενη δραστηριότητα. Με χρωματιστή κιμωλία επισημαίνει τα δίψηφα και διαβάζει δυνατά τις λέξεις αυτές δείχνοντας κάθε φορά το σημείο ανάγνωσης.</p> <p>5. Ο δάσκαλος κολλάει τα δίψηφα και τους συνδυασμούς στη μεγέθυνση του δέντρου.</p> <p>5. Γίνονται οι ασκήσεις 1 και 3.</p> <p>6. Αν υπάρχει χρόνος, γίνεται η άσκηση 5.</p> <p>7. Μετά, όλοι οι μαθητές γράφουν στην καρτέλα τους, στην αρχή του βιβλίου, τη χώρα προέλευσής τους.</p> <p><u>Γ. Ασκήσεις για το σπίτι:</u> Δίνονται οι ασκήσεις 2 και 4.</p>	<p>Το ίδιο παιχνίδι μπορεί να γίνει με τη βοήθεια της μπάλας. Ένας μαθητής κάνει τις ερωτήσεις και δίνει/ πετάει το μπαλάκι σε έναν συμμαθητή του που πρέπει να απαντήσει. Μετά αυτός ρωτάει άλλον μαθητή δίνοντας/ πετώντας το μπαλάκι ο οποίος πρέπει να απαντήσει κ.ο.κ.</p> <p>Αν δεν έχουν γραφτεί νωρίτερα τα ονόματα, γράφονται τώρα σε ζεύγη, δηλ. το όνομα του κάθε μαθητή της τάξης και δίπλα το όνομα της χώρας καταγωγής του.</p> <p>Πριν γίνουν οι γραπτές ασκήσεις, μπορεί να γίνει και η ακόλουθη άσκηση. Ο δάσκαλος ρωτά τους μαθητές από που είναι. Αφού απαντήσουν, τους δίνει μία καρτέλα με το όνομα της χώρας καταγωγής τους. Οι μαθητές βρίσκουν τη χώρα τους στο χάρτη και στη συνέχεια τοποθετούν την καρτέλα με το όνομα της χώρας πάνω στο χάρτη. Αν χρειάζεται τους βοηθά ο δάσκαλος.</p>
---	--

A3 Πώς τον λένε;

Επικοινωνιακοί στόχοι

Οι μαθητές μαθαίνουν

- να λένε το όνομα και τη χώρα καταγωγής τους (επανάληψη),
- να ρωτούν το όνομα και τη χώρα καταγωγής του συνομιλητή τους (επανάληψη),
- να συστήνουν τρίτα πρόσωπα.

Μαθησιακοί στόχοι

Οι μαθητές μαθαίνουν

- να χρησιμοποιούν γραπτά φράσεις με τις οποίες ζητάμε να πληροφορηθούμε το όνομα της χώρας προέλευσης του συνομιλητή μας και φράσεις με τις οποίες δηλώνουμε το όνομα της δικής μας χώρας,
- να χρησιμοποιούν, προφορικά και γραπτά, φράσεις με τις οποίες συστήνουμε τρίτα πρόσωπα,
- να παράγουν ένα μικρό γραπτό κείμενο, όπου να δίνουν στοιχεία για τον εαυτό τους ή για τρίτα πρόσωπα,
- να διακρίνουν το αρσενικό και θηλυκό γένος

στις αντωνυμίες *αυτός, αυτή, ποιος, ποια*.

Μορφολογικά στοιχεία:

- Το ρήμα “είμαι” στα τρία πρόσωπα του ενικού αριθμού, στον Ενεστώτα της Οριστικής.
- Η δεικτική αντωνυμία “αυτός”, “αυτή” στην ονομαστική ενικού στο αρσενικό και θηλυκό γένος.
- Η ερωτηματική αντωνυμία “ποιος”, “ποια” στην ονομαστική ενικού στο αρσενικό και θηλυκό γένος.
- Οι ερωτηματικές προτάσεις “πώς τον λένε;”, “πώς την λένε;”
- Τα συνθέματα “τον λένε...”, “την λένε...”

Βασικά γλωσσικά στοιχεία:

- “πώς τον λένε;”, “πώς την λένε;”
- “τον λένε...”, “την λένε...”
- είμαι, είσαι, είναι
- αυτός, αυτή
- ποιος, ποια

ΕΝΔΕΙΚΤΙΚΗ ΠΟΡΕΙΑ ΔΙΔΑΣΚΑΛΙΑΣ

Σημεία προετοιμασίας του δασκάλου:

- Διαφάνεια με τον διάλογο του βιβλίου, όπου θα επισημαίνεται ο συνδυασμός “αυ” (προαιρετικά).
- Καρτέλες με τις ερωτοαποκρίσεις του διαλόγου, όσες χρειάζονται για να χωριστούν οι μαθητές σε μικρές ομάδες.
- Μπαλάκι.

Παρατηρήσεις

A. Αφόρμηση

1. Ο δάσκαλος μπαίνει στην τάξη και χαιρετά τους μαθητές :

Δ: “Καλημέρα, παιδιά” ή “Γεια σας, παιδιά”.

Μετά, απευθύνεται σε κάποιον μαθητή και τον ρωτά :

Δ: “Πώς σε λένε;”

Μ: “Με λένε...”

Δ: “Από πού είσαι;”

Μ: “Είμαι από...”

Ο δάσκαλος δείχνει στον ίδιο μαθητή το διπλανό του και ρωτά :

Δ: “Αυτός ποιος είναι;” (ή “αυτή ποια είναι;”)

“Πώς τον λένε; Πώς την λένε;”

Ο διάλογος θα μπορούσε να διευρυνθεί, αν το επίπεδο της τάξης το επιτρέπει. Π.χ.: Από ποια πόλη [είσαι];

Αν ο μαθητής δεν πει το όνομα του διπλανού του, ο δάσκαλος ξαναρωτά αναφέροντας το όνομα του μαθητή,

<p>2. Επαναλαμβάνεται το ίδιο και με άλλους μαθητές.</p> <p><u>B. Παρουσίαση των περιεχομένων – Εξάσκηση</u></p> <p>1. Ο δάσκαλος προβάλλει, αν υπάρχει η δυνατότητα, το διάλογο του βιβλίου σε διαφάνεια (ή τον γράφει στον πίνακα) και τον διαβάζει δυνατά δείχνοντας κάθε φορά το σημείο που διαβάζει. Αυτό επαναλαμβάνεται όσες φορές κρίνεται απαραίτητο.</p> <p>2. Οι ρόλοι του διαλόγου μοιράζονται σε μαθητές. Ο δάσκαλος κρατά για τον εαυτό του τον αντίστοιχο ρόλο. Οι μαθητές προσπαθούν να διαβάσουν τους ρόλους τους από τη διαφάνεια ή από το βιβλίο. Όπου χρειάζεται, ο δάσκαλος τους βοηθά στην ανάγνωση.</p> <p>3. Οι μαθητές μπορούν να παίζουν το παιχνίδι της αλυσίδας ως εξής:</p> <p>M.1: “Με λένε Γιώργο. Πώς σε λένε;” M.2: “Με λένε Τάνια”. Στρέφεται στο M3 και δείχνει τον M1: “Πώς τον λένε;” M.3: (Πρέπει να απαντήσει:) “Τον λένε Γιώργο”. Στη συνέχεια στρέφεται στο M4 και λέει: “Με λένε Φένια”. Δείχνοντας το M2: “Πώς την λένε;” κ.ο.κ.</p> <p>4. Γίνεται η άσκηση 1.</p> <p>5. Οι μαθητές χωρίζονται σε ομάδες. Ο δάσκαλος μοιράζει τις ερωταποκρίσεις του διαλόγου, που υπάρχουν σε καρτέλες. Οι μαθητές προσπαθούν να αντιστοιχίσουν την κάθε ερώτηση με την απάντηση. Όποια ομάδα τελειώσει πρώτη, διαβάζει φωνητά το διάλογο.</p> <p>6. Γίνονται οι ασκήσεις 2, 3.</p> <p><u>Γ. Ασκήσεις για το σπίτι</u> Δίνονται οι ασκήσεις 4, 5 και 6.</p>	<p>π.χ. “Γκιόργκι;” και περιμένει να επιβεβαιώσει ο μαθητής (έστω με ένα νεύμα).</p> <p>Αυτό μπορεί να γίνει και με το μπαλάκι, όπως στο Α2</p> <p>Στο διάλογο, είτε στον πίνακα είτε στη διαφάνεια, επισημαίνεται ο συνδυασμός αυ.</p> <p>Όπως και στο προηγούμενο σημείο, η δραστηριότητα προτείνεται μόνο αν το επιτρέπει το επίπεδο της τάξης.</p>
--	--

A4 Πώς το λένε αυτό στα ελληνικά;

Επικοινωνιακοί στόχοι

Οι μαθητές μαθαίνουν

- να ρωτούν πώς λέγεται ένα αντικείμενο της τάξης στα ελληνικά,
- να απαντούν πώς λέγεται ένα αντικείμενο της τάξης στα ελληνικά,
- να ζητούν από τον συνομιλητή τους να επαναλάβει.

Μαθησιακοί στόχοι

Οι μαθητές μαθαίνουν, προφορικά και γραπτά,

- φράσεις με τις οποίες ρωτάμε πώς λέγεται ένα αντικείμενο στα ελληνικά,
- φράσεις με τις οποίες απαντάμε πώς ονομάζεται ένα αντικείμενο της τάξης στα ελληνικά.

Οι μαθητές μαθαίνουν να διακρίνουν

- τα τρία γένη του οριστικού και του αόριστου άρθρου στην ονομαστική ενικού και πληθυντικού,
- τον ενικό και πληθυντικό αριθμό των ουσιαστικών,
- τα τρία γένη των ουσιαστικών.

Μορφολογικά στοιχεία:

- Το αόριστο άρθρο “ένας, μία, ένα” και στα τρία γένη στην ονομαστική ενικού.
- Το οριστικό άρθρο “ο, η, το” και στα τρία γένη στην ονομαστική ενικού και πληθυντικού.
- Η δεικτική αντωνυμία “αυτός, αυτή, αυτό” στο ουδέτερο γένος, στην ονομαστική ενικού και πληθυντικού.
- Οι ερωτηματικές προτάσεις “Πώς το λένε αυτό;” “Πώς τα λένε αυτά;”/ “Τι είναι αυτό;” “Τι είναι αυτά;”

Βασικά γλωσσικά στοιχεία:

- Αντικείμενα της τάξης: τσάντα, μολύβι, βιβλίο, τετράδιο, ζύστρα, σβήστρα, μπογιά, πίνακας, κιμωλία, σφουγγάρι, θρανίο, στον ενικό και πληθυντικό
- “Πώς το λένε αυτό στα ελληνικά;”, “Πώς τα λένε αυτά στα ελληνικά;”
- “Τι είναι αυτό;”, “Τι είναι αυτά;”
- “Αυτός, -ή, -ό” “ένας, μία, ένα”
- “Το ξαναλέτε;”

ΕΝΔΕΙΚΤΙΚΗ ΠΟΡΕΙΑ ΔΙΔΑΣΚΑΛΙΑΣ

Σημεία προετοιμασίας του δασκάλου:

- Διαφάνειες με τον διάλογο του βιβλίου του μαθητή (προαιρετικά).
- Κούκλα ή μαντίλι.
- Μπαλάκι.
- Τα αντικείμενα της τάξης που προβλέπονται στα γλωσσικά στοιχεία.
- Καρτέλες με τις ονομασίες των αντικειμένων στα ελληνικά (βλ. παράρτημα).
- Καρτέλες με τις ερωτηματικές προτάσεις “Τι είναι αυτό”, “Πώς το λένε αυτό στα ελληνικά;” Καρτέλες για το Memory (βλ. παράρτημα). Οι καρτέλες αναπαράγονται τόσες φορές, όσες χρειάζεται για να χωριστούν οι μαθητές σε ομάδες.

Παρατηρήσεις

A. Αφόρμηση:

1. Ο δάσκαλος χαιρετά τους μαθητές με τους τρόπους που έχουν μάθει.
2. Ρωτά κάποιον μαθητή δείχνοντας έναν συμμαθητή του: “πώς τον/ την λένε;”.

<p>Ο μαθητής μπορεί να απαντήσει είτε με ολόκληρη πρόταση “τον/ την λένε...” είτε λέγοντας μόνο το όνομα του συμμαθητή του. Αυτό επαναλαμβάνεται και με άλλους μαθητές, όσες φορές κρίνεται απαραίτητο.</p> <p>3. Ο δάσκαλος τοποθετεί στο φανελοπίνακα τις ερωτήσεις</p> <p>“Τι είναι αυτό;” και “Πώς το λένε αυτό στα ελληνικά;”</p> <p>και παίζει με την κούκλα ή το μαντίλι τον εξής διάλογο: π.χ.: Κούκλα: “Πώς το λένε αυτό στα ελληνικά;” Δάσκ. : “Μολύβι!” Κούκλα: “Τι είναι αυτό;” Δάσκ. : “ Τσάντα!</p> <p>Τη στιγμή που λέει το όνομα του αντικειμένου ο δάσκαλος τοποθετεί στον φανελοπίνακα την καρτέλα όπου είναι γραμμένο το όνομα του αντικειμένου στα ελληνικά.</p> <p>Συνεχίζει με τον ίδιο τρόπο για τα υπόλοιπα αντικείμενα που ορίζονται στα Βασικά γλωσσικά στοιχεία.</p> <p><u>Β. Παρουσίαση των περιεχομένων - Εξάσκηση</u></p> <p>1. Ο δάσκαλος προβάλλει σε διαφάνεια ή γράφει στον πίνακα το α΄ μέρος του διαλόγου του βιβλίου του μαθητή και διαβάζει το διάλογο επισημαίνοντας κάθε φορά το σημείο που διαβάζει. Ο δάσκαλος ξαναδιαβάζει ένα - ένα τα συννεφάκια του διαλόγου και οι μαθητές επαναλαμβάνουν όλοι μαζί.</p> <p>2. Μοιράζει τους ρόλους σε δύο μαθητές οι οποίοι παίζουν το διάλογο διαβάζοντας από το βιβλίο. Το παιχνίδι των ρόλων επαναλαμβάνεται και με άλλους μαθητές, όσες φορές κρίνεται απαραίτητο.</p> <p>3. Οι μαθητές ρωτούν ο ένας τον άλλον “Πώς το λένε αυτό στα ελληνικά;” δείχνοντας όποιο αντικείμενο θέλουν από το χώρο της τάξης.</p> <p>4. Στη συνέχεια παρουσιάζεται και ασκείται με τον ίδιο τρόπο και το β΄ μέρος του διαλόγου του βιβλίου του μαθητή.</p> <p>5. Οι μαθητές επαναλαμβάνουν τη δραστηριότητα του βήματος 3, ρωτώντας όμως “Τι είναι αυτό;”</p> <p>6. Γίνονται οι ασκήσεις 1, 2.</p> <p>7. Οι μαθητές παίζουν το Memory:</p> <ul style="list-style-type: none"> • Χωρίζονται σε ομάδες. • Κάθε ομάδα παίρνει από ένα φάκελο καρτέλες όπου α- 	<p>Στη δραστηριότητα αυτή χρησιμοποιείται μόνο η ερώτηση “πώς τον/ την λένε” για να υπάρξει σύνδεση με την επόμενη δραστηριότητα.</p> <p>Αν η διάταξη της τάξης το επιτρέπει και ο δάσκαλος δε χρησιμοποιεί φανελοπίνακα, μπορεί να βάλει την καρτέλα με την ονομασία στο αντίστοιχο αντικείμενο.</p> <p>Ο διάλογος μπορεί να διαβαστεί και από το βιβλίο</p> <p>Στις ασκήσεις 1 και 2 δε δίνεται ιδιαίτερο βάρος στην εξάσκηση των άρθρων.</p>
---	---

<p>πικονίζονται τα αντικείμενα και καρτέλες όπου αναγράφεται η ονομασία των αντικειμένων στα ελληνικά.</p> <ul style="list-style-type: none">• Όποια ομάδα αντιστοιχίσει πρώτη τα αντικείμενα με την ονομασία τους, διαβάζει τις λέξεις και κερδίζει. <p>8. Γίνονται οι ασκήσεις 3 και 4.</p> <p><u>Γ. Ασκήσεις για το σπίτι</u> Δίνονται οι ασκήσεις 5 και 6.</p>	<p>Η άσκηση 5 θεωρείται σωστή ακόμη κι αν οι μαθητές χρησιμοποιήσουν μόνον τον έναν τύπο ερώτησης.</p>
---	--

A5 Παιδιά, ανοίξτε τα βιβλία σας!

Επικοινωνιακοί στόχοι

- Οι μαθητές μαθαίνουν, προφορικά και γραπτά,
- να ανταποκρίνονται σε παροτρύνσεις, παρακλήσεις, εντολές μέσα στην τάξη,
 - να μπορούν οι ίδιοι να παροτρύνουν, να παρακαλούν, να δίνουν εντολές, ανάλογα με τον συνομιλητή τους (χρησιμοποιώντας και τον τύπο ευγένειας).

Μαθησιακοί στόχοι

Οι μαθητές μαθαίνουν να χρησιμοποιούν, γραπτά και προφορικά, ρήματα που χρησιμοποιούνται συχνά για δραστηριότητες μέσα στην τάξη.

Μορφολογικά στοιχεία

Η προστακτική των ρημάτων *έρχομαι, κλείνω, κάθομαι, δίνω, σταματώ, ανοίγω, διαβάζω, γράφω, σηκώνομαι* στον ενικό και πληθυντικό αριθμό.

Βασικά γλωσσικά στοιχεία:

κάθισε/ καθίστε, σήκω/ σηκωθείτε, έλα/ ελάτε, άνοιξε/ ανοίξτε, κλείσε/ κλείστε, γράψε/ γράψτε, διάβασε/ διαβάστε, δώσε/ δώστε, σταμάτα/ σταματήστε.

ΕΝΔΕΙΚΤΙΚΗ ΠΟΡΕΙΑ ΔΙΔΑΣΚΑΛΙΑΣ

Σημεία προετοιμασίας του δασκάλου:

- Διαφάνεια με το διάλογο της ενότητας (προαιρετικά).
- Καρτέλες με τις προστακτικές των ρημάτων του μαθήματος στον ενικό και πληθυντικό αριθμό.
- Κούκλα ή μαντίλι.

	Παρατηρήσεις
<p><u>A. Αφόρμηση</u></p> <p>1. Ο δάσκαλος δείχνει αντικείμενα της τάξης και ρωτάει τα παιδιά:</p> <p><i>“Πώς το λένε αυτό;”, “Τι είναι αυτό;”</i></p> <p>2. Παρουσιάζει τις προστακτικές των ρημάτων <i>ανοίγω, κλείνω, δίνω</i> λέγοντας:</p> <p><i>“Παιδιά, ανοίξτε τα βιβλία σας!”</i></p> <p>Ταυτόχρονα δείχνει την ενέργεια του ρήματος ως εξής: Παίρνει στα χέρια του το βιβλίο ενός παιδιού και λέει στα παιδιά: <i>“Παιδιά, ανοίξτε τα βιβλία σας”</i>. Ανοίγει το δικό του και περιμένει από τα παιδιά να κάνουν το ίδιο. Επαναλαμβάνει, ώσπου όλοι οι μαθητές να ανοίξουν τα βιβλία τους. Συνεχίζει κατά τον ίδιο τρόπο με τα ρήματα <i>κλείνω</i> και <i>δίνω</i> χρησιμοποιώντας και τον ενικό και τον πληθυντικό της προστακτικής, π.χ.:</p> <p><i>“Γιάννη, δώσε το βιβλίο σου”, “Παιδιά, δώστε τα βιβλία σας”</i>.</p> <p>Γράφει στον πίνακα τους τύπους της προστακτικής των ρημάτων αυτών.</p>	<p>Ο δάσκαλος αρχίζει από τα ρήματα αυτά, που είναι μεταβατικά, για να μπορέσει να τα συνδέσει με το λεξιλόγιο του προηγούμενου μαθήματος.</p> <p>π.χ.: κλείσε δώσε άνοιξε κλείστε δώστε ανοίξτε</p>

<p>3. Μπορεί να περάσει στην παρουσίαση της προστακτικής των αμετάβιτων ρημάτων <i>σηκώνομαι, κάθομαι, σταματώ, έρχομαι</i> δίνοντας εντολές στον ενικό και στον πληθυντικό αριθμό, ενώ ταυτόχρονα κάνει την κίνηση που βοηθά τα παιδιά να αντιληφθούν τη σημασία του ρήματος.</p> <p>4. Γράφει στον πίνακα τις προστακτικές των αμετάβιτων ρημάτων, όπως έκανε και με τα μεταβατικά.</p> <p>5. Παίζει με την κούκλα τον παρακάτω ή παρόμοιο διάλογο, έτσι ώστε τα παιδιά να αντιληφθούν τη χρήση του πληθυντικού ευγένειας:</p> <p>Κούκλα: “Κύριε, δώστε μου το βιβλίο μου, σας παρακαλώ.” Δάσκαλος: “Ορίστε!”</p> <p>Αυτό μπορεί να συνεχιστεί και με τα υπόλοιπα ρήματα.</p> <p><u>B. Παρουσίαση των περιεχομένων – Εξάσκηση</u></p> <p>1. Ο δάσκαλος προβάλλει το διάλογο σε διαφάνεια ή τον διαβάζει από το βιβλίο. Μετά, μοιράζει ρόλους και ζητά από τους μαθητές να διαβάσουν το διάλογο.</p> <p>2. Μόλις τελειώσει η ανάγνωση, τους ζητά να κλείσουν τα βιβλία τους κλείνοντας και ο ίδιος το δικό του:</p> <p>Δ.: “Παιδιά, τώρα κλείστε τα βιβλία σας”.</p> <p>3. Μοιράζει στους μαθητές τις κάρτες με τις προστακτικές των ρημάτων, χωρίζοντάς τους σε ομάδες. Η κάθε ομάδα διαβάζει κάθε κάρτα χωριστά, απευθυνόμενη σε ένα ή περισσότερα μέλη της άλλης ομάδας: π.χ.: “<i>Ανοίξτε τα βιβλία σας</i>” ή “<i>Γιόργο, άνοιξε το τετράδιό σου</i>” και περιμένει από αυτούς να εκτελέσουν την εντολή. Κερδίζει όποια ομάδα κάνει τα λιγότερα λάθη στην εκτέλεση των εντολών.</p> <p>4. Γίνονται οι ασκήσεις 1, 2α και 2β.</p> <p><u>Γ. Ασκήσεις για το σπίτι:</u> Δίνονται οι ασκήσεις 3, 4 και 5.</p>	<p>Π.χ.: Απευθύνεται σε κάποιον μαθητή λέγοντας “<i>Γιάννη, έλα εδώ</i>”, κάνοντας τη χειρονομία που βοηθά το μαθητή να αντιληφθεί την εντολή και μετά απευθύνεται σε δύο μαθητές: “<i>Γιόργε, Μαρία, ελάτε εδώ</i>”.</p> <p>π.χ.: <i>σήκω</i> <i>σηκωθείτε</i> κτλ.</p> <p>Αν στην τάξη υπάρχουν αλβανόφωνοι μαθητές ίσως ο δάσκαλος χρειαστεί να επιμείνει περισσότερο, γιατί οι μαθητές αυτοί έχουν συνήθως μια δυσκολία στην αναγνώριση και χρήση του πληθυντικού ευγένειας.</p> <p>Αν ο αριθμός των μαθητών το επιτρέπει, ο δάσκαλος μοιράζει τις κάρτες σε κάθε μαθητή χωριστά και το παιχνίδι παίζεται διαδοχικά. Χάνει όποιος δεν εκτελέσει σωστά κάποια εντολή. Αυτή η δραστηριότητα μπορεί να γίνει και χωρίς κάρτες. Ο δάσκαλος δίνει προφορικά την πρώτη εντολή σε ένα μαθητή και περιμένει να την εκτελέσει. Αν ο μαθητής εκτελέσει την εντολή δίνει με τη σειρά του εντολή σε κάποιον άλλον ή σε άλλους συμμαθητές του. Όποιος δεν εκτελέσει σωστά την εντολή, βγαίνει από το παιχνίδι.</p>
---	---

A6 Κάνουμε επανάληψη;

Επικοινωνιακοί στόχοι

Επανάληψη Α1 – Α5.

Μορφολογικά στοιχεία

Επανάληψη Α1 – Α5.

Μαθησιακοί στόχοι

Επανάληψη Α1 – Α5.

Βασικά γλωσσικά στοιχεία

Επανάληψη Α1 – Α5.

ΕΝΔΕΙΚΤΙΚΗ ΠΟΡΕΙΑ ΔΙΔΑΣΚΑΛΙΑΣ

Σημεία προετοιμασίας του δασκάλου:

- Διαφάνεια με τα τετράστιχα του Α6.
- Μπαλάκι.

Παρατηρήσεις

1. Ο δάσκαλος μπαίνει στην τάξη και αυτοσυστήνεται:

Δ.: “Με λένε (π. χ. Μιχάλη). Είμαι από την Ελλάδα.”

Στη συνέχεια, πετώντας το μπαλάκι υποδεικνύει κάποιον μαθητή, που θα πρέπει και αυτός να αυτοσυστηθεί με ανάλογο τρόπο.

Ο μαθητής με τη σειρά του κάνει το ίδιο με άλλον συμμαθητή του κ.ο.κ., ώσπου να αυτοσυστηθούν όλοι οι μαθητές.

2. Ο δάσκαλος πετάει το μπαλάκι σε έναν μαθητή ρωτώντας τον για κάποιον άλλον μαθητή:

“Πώς τον (την) λένε;” ή “Ποιος είναι αυτός (αυτή);”

Ο μαθητής που έχει το μπαλάκι απαντάει:

π.χ.: “Τον (την) λένε...” ή “αυτός (αυτή) είναι ο (η) ...”

3. Ο δάσκαλος ρωτάει ξανά τον ίδιο μαθητή:

“Από πού είναι;”

Ο μαθητής απαντάει:

“Από την ...” κ.τ.λ.

και με τη σειρά του πετάει το μπαλάκι σε κάποιο άλλο παιδί ρωτώντας το τα ίδια για κάποιον τρίτο μαθητή κ.ο.κ.

Αυτό γίνεται όσες φορές κρίνεται απαραίτητο.

4. Γίνεται η άσκηση 1.

5. Ο δάσκαλος πετάει το μπαλάκι σε έναν μαθητή δείχνοντας ταυτόχρονα ένα αντικείμενο (ή αντικείμενα) της τάξης, π.χ. την τσάντα, και τον ρωτάει:

“Πώς το (τα) λένε αυτό (αυτά) στα ελληνικά;” ή

“Τι είναι αυτό (αυτά);”

Ο μαθητής απαντά. Ο δάσκαλος κάνει το ίδιο με όσους μαθητές και όσα αντικείμενα κρίνει απαραίτητο.

<p>6. Γίνεται η άσκηση 2.</p> <p>7. Ο δάσκαλος πετάει το μπαλάκι σε έναν μαθητή ή σε δυο μαθητές δίνοντάς του/ τους μια εντολή. π.χ. “Γγκόρ, Τάνια, κλείστε τα βιβλία σας!” ή “Γκιόργκι, έλα στον πίνακα!”</p> <p>Αφού ο μαθητής (οι μαθητές) κάνει (κάνουν) ό,τι τους ζητήσει ο δάσκαλος, συνεχίζεται η ίδια άσκηση με όσους μαθητές και όποιες εντολές κρίνεται απαραίτητο.</p> <p>8. Γίνονται οι ασκήσεις 3 και 4.</p> <p>9. Ο δάσκαλος προβάλλει τη διαφάνεια με τα τετράστιχα και τα διαβάζει μια- δυο φορές δυνατά.</p> <p>Στη συνέχεια, διαβάζουν μαζί του φωναχτά και οι μαθητές (δυο φορές).</p> <p>Μετά ο δάσκαλος βοηθάει τους μαθητές να μάθουν απέξω τα τετράστιχα με την τεχνική της επικαλυπτόμενης διαφάνειας.</p> <p>Αν χρησιμοποιηθεί ο πίνακας, η δραστηριότητα γίνεται ως εξής:</p> <p>Ο δάσκαλος σβήνει στον πίνακα κάποιες λέξεις από κάθε στίχο και ξαναδιαβάζει μαζί με τους μαθητές το τετράστιχο βοηθώντας τους να πουν τις λέξεις που λείπουν. Προοδευτικά αυξάνει τον αριθμό των λέξεων που σβήνει. Στο τέλος ελάχιστες (ή καθόλου) λέξεις απομένουν στον πίνακα. Με τον τρόπο αυτό οι μαθητές μαθαίνουν τα τετράστιχα και μπορούν να τα πουν απέξω.</p> <p><u>Γ. Ασκήσεις για το σπίτι</u> Δίνεται η άσκηση 5.</p>	<p>Αντί της διαφάνειας μπορεί τα τετράστιχα να γραφούν στον πίνακα.</p> <p>Η τεχνική αυτή βοηθά στην απομνημόνευση.</p>
--	---

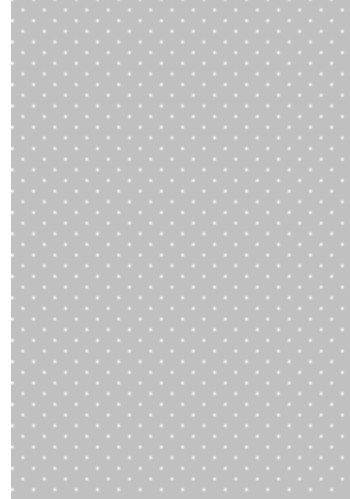

B

**ΣΤΗΝ ΑΥΛΗ
ΤΟΥ ΣΧΟΛΕΙΟΥ**

B1 Παίζουμε κρυφτό;

Επικοινωνιακός στόχος

Οι μαθητές μαθαίνουν να δηλώνουν πού βρίσκεται ένα πρόσωπο ή ένα αντικείμενο.

Μαθησιακοί στόχοι

Οι μαθητές μαθαίνουν, προφορικά και γραπτά

- την ονομασία των αριθμών από το 0-100 στα ελληνικά,
- να δηλώνουν πού βρίσκεται ένα πρόσωπο ή ένα αντικείμενο, χρησιμοποιώντας τοπικά επιρρήματα.

Μορφολογικά στοιχεία:

- Τα τοπικά επιρρήματα *πάνω, κάτω, πίσω,*

μπροστά, μέσα, έξω, δίπλα με τη σύνταξή τους (*δίπλα από, δίπλα στο* κτλ).

- Το ρήμα *είμαι* στο β' πληθυντικό πρόσωπο του ενεστώτα της οριστικής.

Βασικά γλωσσικά στοιχεία

- *δίπλα, πίσω, μπροστά, πάνω, κάτω, μέσα, έξω, αριστερά, δεξιά*
- *μηδέν, ένα, δύο, τρία, τέσσερα, ... εκατό*
- *η σκάλα, το κρυφτό, το δέντρο, το κυλικείο, το παράθυρο, η τάξη, ο αριθμός, οι αριθμοί,*
- *είστε*

ΕΝΔΕΙΚΤΙΚΗ ΠΟΡΕΙΑ ΔΙΔΑΣΚΑΛΙΑΣ

Σημεία προετοιμασίας του δασκάλου:

- Κάρτες με τους αριθμούς από το 0-30 και κάρτες με τις δεκάδες από το 30-100. Οι κάρτες αυτές έχουν δύο όψεις. Στη μία αναγράφεται ο αριθμός και στην άλλη η ονομασία του αριθμού στα ελληνικά.
- Κύβοι ή οποιοδήποτε άλλο τρισδιάστατο αντικείμενο, π.χ. δύο κουκλάκια.

Παρατηρήσεις

A. Αφόρμηση:

1. Ο δάσκαλος γράφει στον πίνακα τους αριθμούς από το 0 μέχρι το 10 και ζητά από τα παιδιά να τους διαβάσουν στη γλώσσα που ξέρουν. Μετά, τους διαβάζει ο ίδιος στα ελληνικά.
Κατόπιν, μετρά τα παιδιά ή αντικείμενα της τάξης αργά και φωναχτά. Τα παιδιά μετρούν μαζί του μέχρι να μάθουν τους αριθμούς.
2. Ο δάσκαλος παρουσιάζει τα τοπικά επιρρήματα “χρησιμοποιώντας” είτε τους μαθητές του και τον τρόπο με τον οποίο κάθονται στα θρανία τους είτε αντικείμενα της τάξης, π.χ. “*Ο Γιάννης είναι πίσω από τον ...*” είτε “*η τσάντα είναι πάνω στο θρανίο ...*”

Παραλλαγή:

Τα παιδιά μετρούν από το 0 ως το 10, ανοίγοντας κάθε φορά ανάλογο αριθμό δακτύλων. Η δραστηριότητα επαναλαμβάνεται όσες φορές χρειάζεται.

Εναλλακτικά

Παρουσιάζει τα τοπικά επιρρήματα, είτε χρησιμοποιώντας δύο κύβους για να δείξει τις έννοιες μέσα, έξω κ.τ.λ. ή χρησιμοποιώντας δύο κουκλάκια τα οποία μπορεί να ονομάσει Ίρβα, Ιγκόρ κτλ. Π.χ. : “*Ο Ιγκόρ είναι πίσω από την Ίρβα, δίπλα από ...*” κ.τ.λ., δείχνοντας ταυτόχρονα τι σημαίνουν τα επιρρήματα.

B. Παρουσίαση – Επεξεργασία των περιεχομένων

1. Ο δάσκαλος διαβάζει το διάλογο εστιάζοντας την προσοχή των μαθητών στους αριθμούς που υπάρχουν στο κείμενο.

<p>Ζητά από τους μαθητές να διαβάσουν κι αυτοί το διάλογο, ό- σες φορές χρειάζεται.</p> <p>2. Ο δάσκαλος παρουσιάζει τις καρτέλες με τους αριθμούς από το 10 ως το 20. Δείχνει στους μαθητές το νούμερο που έχει μπροστά η καρτέλα, λέει την ονομασία στα ελληνικά και τους δείχνει ταυτόχρονα την πίσω όψη της καρτέλας.</p> <p>3. Γίνονται οι ασκήσεις 1 και 4.</p> <p>4. Με τον ίδιο τρόπο παρουσιάζει τους αριθμούς από το 20-30.</p> <p>5. Ανάλογα παρουσιάζονται οι δεκάδες από το 30-100.</p> <p>6. Γίνεται η άσκηση 3 .</p> <p>7. Ο δάσκαλος ζητά από τους μαθητές να ανοίγουν τα βιβλία τους στη σελίδα που τους προσδιορίζει κάθε φορά.</p> <p>8. Ζητάει από τους μαθητές να γράψουν τους αριθμούς που τους λέει στα ελληνικά. Λέει π.χ. “(Γράψτε το) είκοσι δύο” και πε- ριμένει από τα παιδιά να γράψουν το νούμερο.</p> <p>9. Ο δάσκαλος ξαναδιαβάζει το διάλογο, εστιάζοντας αυτήν τη φορά την προσοχή των μαθητών στα επιρρήματα του κειμέ- νου.</p> <p>10. Τα επιρρήματα γράφονται στον πίνακα μαζί με την πρόθεση με την οποία συντάσσονται. Π.χ.:</p> <p style="margin-left: 40px;"> <i>Μέσα</i> <i>Έξω</i> <i>τον</i> <i>Πάνω</i> <i>από</i> <i>την</i> <i>Πάνω</i> <i>στον, στην, στο</i> <i>Κάτω</i> <i>το</i> <i>Πίσω</i> <i>Μπροστά</i> </p> <p>11. Για την εξάσκηση των επιρρημάτων γίνεται προφορικά η ά- σκηση 2.</p> <p>12. Γίνονται οι ασκήσεις 6 και 7.</p>	<p><u>Εναλλακτικά</u></p> <ul style="list-style-type: none"> • Στο μαγνητοπίνακα υπάρχουν οι αριθμοί 0 ως 9 και ο δάσκαλος καλεί παιδιά να παίρνουν ζευγά- ρια αριθμών και να σχηματίζουν νέους αριθμούς μεγαλύτερους, που τους ορίζει κάθε φορά ο ίδιος.. • Η ίδια δραστηριότητα μπορεί να γίνει, εάν δώσει στα παιδιά τις κάρτες που χρησιμοποίησε ο ίδιος για την παρουσίαση των αριθμών. <p>Αν το επίπεδο της τάξης το επιτρέπει, ο δάσκαλος μπορεί να ρωτήσει τους μαθητές του πώς λένε το κρυφό στη γλώσσα τους και, αν μπορούν να πουν, ποιοι είναι οι κανόνες με τους οποίους παίζεται.</p> <p>Καλό είναι να μη δοθεί ιδιαίτερη έμφαση στη σύνταξη.</p> <p>Εάν υπάρχει η δυνατότητα, ο δάσκαλος μπορεί να βγάλει τους μαθητές</p>
---	---

<p><u>Γ. Ασκήσεις για το σπίτι</u> Δίνονται οι ασκήσεις 5, 8 και 9.</p>	<p>του έξω από την τάξη και να παίξουν κρυφτό, μετρώντας αυτή τη φορά στα ελληνικά.</p>
--	---

B2 Πού είναι η μπάλα;

Επικοινωνιακός στόχος

Οι μαθητές μαθαίνουν

- να ζητούν πληροφορίες για το πού βρίσκεται ένα πρόσωπο, ένας χώρος, ένα αντικείμενο,
- να δίνουν πληροφορίες για το πού βρίσκεται ένα πρόσωπο, ένας χώρος, ένα αντικείμενο (επανάληψη).

Μαθησιακοί στόχοι

Οι μαθητές μαθαίνουν, γραπτά και προφορικά

- πώς λέγονται στα ελληνικά οι χώροι του σχολείου,
- εκφράσεις που χρησιμοποιούμε για να ρωτήσουμε πού βρίσκεται ένας χώρος, ένα πρόσωπο, ένα αντικείμενο,
- επιρρήματα που χρησιμοποιούμε για να δηλώσουμε πού βρίσκεται ένας χώρος, ένα πρόσωπο, ένα αντικείμενο (επανάληψη).

Μορφολογικά στοιχεία

- Τα τοπικά επιρρήματα *δίπλα, αριστερά, δεξιά, εκεί, εδώ, επάνω, κάτω, μέσα, μπροστά, πίσω* με τη σύνταξή τους (π.χ. *δίπλα από/στο*),
- το ρήμα *είμαι* στο τρίτο ενικό πρόσωπο της οριστικής του ενεστώτα (κατάφαση, άρνηση),
- η ερωτηματική πρόταση “*πού είναι ...* ;”

Βασικά γλωσσικά στοιχεία

- *σχολείο, γραφείο, γυμναστήριο, βρύσες, τάξη, κυλικείο, αυλή, διάδρομος, σκάλα, τουαλέτα, ντουλάπα, χάρτης*
- *δίπλα, αριστερά, δεξιά, πάνω, κάτω, μέσα, έξω, μπροστά, πίσω, εδώ, εκεί*
- *πού είναι;*
- *Είναι...* (+ τοπικό επίρρημα)

ΕΝΔΕΙΚΤΙΚΗ ΠΟΡΕΙΑ ΔΙΔΑΣΚΑΛΙΑΣ

Σημεία προετοιμασίας του δασκάλου:

- Κάρτες με τα ονόματα των χώρων του σχολείου που ορίζονται στα Βασικά γλωσσικά στοιχεία.
- Η άσκηση 1 σε μεγέθυνση.
- Κύβοι ή οποιοδήποτε άλλο τρισδιάστατο αντικείμενο, π.χ. δύο κουκλάκια.

	Παρατηρήσεις
<p><u>A. Αφόρμηση:</u></p> <p>1. Ο δάσκαλος κάνει επανάληψη των επιρρημάτων της προηγούμενης ενότητας (B1) ρωτώντας π.χ. “<i>Πού είναι το βιβλίο;</i>” ή “<i>Πού είναι ο Γιάννης;</i>” και περιμένει από τους μαθητές να απαντήσουν χρησιμοποιώντας τοπικά επιρρήματα.</p> <p>2. Διευρύνει τη δραστηριότητα προσθέτοντας ο ίδιος και τα επιρρήματα της ενότητας B2 (βλ. Βασικά γλωσσικά στοιχεία). Αυτό μπορεί να γίνει είτε “χρησιμοποιώντας” ως παράδειγμα τους μαθητές είτε αντικείμενα της τάξης, π.χ. “<i>Ο Γιάννης είναι εδώ</i>”, “<i>Η τσάντα είναι εκεί</i>” κ.τ.λ., κάνοντας ταυτόχρονα τις χειρονομίες που βοηθούν στην κατανόηση της σημασίας των επιρρημάτων.</p> <p>3. Ο δάσκαλος κρεμά στον πίνακα τη μεγέθυνση της άσκησης 1 και παρουσιάζει στα παιδιά τους χώρους του σχολείου. Την ώρα που κάνει την παρουσίαση, κολλάει και την κάρτα με το όνομα του χώρου στην αντίστοιχη θέση.</p>	<p>Εάν οι συνθήκες το επιτρέπουν, ο δάσκαλος μπορεί να “ξεναγήσει” τα παιδιά στους χώρους του σχολείου</p>

<p><u>B. Παρουσίαση – Επεξεργασία των περιεχομένων</u></p> <ol style="list-style-type: none"> 1. Ο δάσκαλος γράφει το διάλογο στον πίνακα ή τον διαβάζει από το βιβλίο. Παράλληλα, δείχνει στη μεγέθυνση που υπάρχει στον πίνακα, με βάση το διάλογο, πού είναι το κυλικείο, το γυμναστήριο, το γραφείο και υπογραμμίζει στο διάλογο στον πίνακα τους χώρους που αναφέρει. Αν διαβάζει το διάλογο από το βιβλίο, γράφει στον πίνακα την ελληνική ονομασία. 2. Δείχνει τους υπόλοιπους χώρους του σχολείου στη μεγέθυνση και γράφει στον πίνακα την ελληνική ονομασία τους. 3. Γίνεται η άσκηση 1. 4. Ο δάσκαλος γράφει την ερωτηματική πρόταση “<i>Πού είναι ...;</i>” στον πίνακα και θέτει ερωτήσεις στα παιδιά: π.χ. “<i>Πού είναι το γραφείο;</i>”, περιμένοντας να απαντήσουν με βάση τη μεγέθυνση και χρησιμοποιώντας τοπικά επιρρήματα: π.χ. “<i>Δίπλα στο κυλικείο</i>”. 5. Προτρέπει τους μαθητές του να θέσουν οι ίδιοι, με βάση τη μεγέθυνση, ανάλογες ερωτήσεις στους συμμαθητές τους. 6. Οι μαθητές ρωτούν και απαντούν για το πού βρίσκονται οι συμμαθητές τους ή αντικείμενα της τάξης. Π.χ.: “<i>Πού είναι ο Ιγκόρ;</i>” “<i>Πίσω από τη Μαρία</i>” ή “<i>Πού είναι το σφουγγάρι;</i>” “<i>Πάνω στον πίνακα</i>” κ.τ.λ. 7. Γίνονται οι ασκήσεις 2 και 4. <p><u>Γ. Ασκήσεις για το σπίτι</u></p> <p>Δίνονται οι ασκήσεις 3 και 5.</p>	<p>(γυμναστήριο, τουαλέτα, κυλικείο, γραφείο διευθυντή και προσωπικού κ.τ.λ.).</p> <p>Εποπτικότερο θα ήταν η μεγέθυνση να βρίσκεται κοντά στο κείμενο του διαλόγου, ώστε οι μαθητές να μπορούν να παρακολουθούν ταυτόχρονα το κείμενο και την αναφορά στην μεγέθυνση.</p> <p>Ο δάσκαλος βοηθά και καθοδηγεί τα παιδιά στην προσπάθειά τους αυτή.</p>
---	--

B3 Τι μάθημα έχουμε τώρα;

Επικοινωνιακός στόχος

Οι μαθητές μαθαίνουν να ζητούν και να δίνουν πληροφορίες για το πρόγραμμα του σχολείου.

Μαθησιακοί στόχοι

Οι μαθητές μαθαίνουν, προφορικά και γραπτά,

- φράσεις με τις οποίες ζητούν πληροφορίες για το πρόγραμμα του σχολείου,
- φράσεις με τις οποίες δίνουν πληροφορίες για το πρόγραμμα του σχολείου,
- την ονομασία των μαθημάτων στα ελληνικά,
- τις μέρες της εβδομάδας στα ελληνικά.

Μορφολογικά στοιχεία

- Οι ερωτηματικές προτάσεις “τι μάθημα έχουμε;” “πότε έχουμε...;”.
- Το ρήμα έχω στο α' πληθυντικό πρόσωπο της οριστικής του ενεστώτα (κατάφαση - άρ-

νηση) και στο γ' ενικό.

- Τα χρονικά επιρρήματα *τώρα, σήμερα, αύριο, μετά*.
- Η ονομαστική και η αιτιατική των ημερών της εβδομάδας.

Βασικά γλωσσικά στοιχεία

- *έχει, έχουμε, δεν έχουμε*
- *πότε έχουμε...;*
- *τι μάθημα έχουμε;/ τι μαθήματα έχουμε;*
- *τώρα, σήμερα, αύριο, μετά*
- *Δευτέρα, Τρίτη... Κυριακή*
- *την Δευτέρα, την Τρίτη ... την Κυριακή*
- *Γλώσσα, Φυσική, Μαθηματικά, Αγγλικά, Γεωγραφία, Ιστορία, Θρησκευτικά, Μουσική, Γυμναστική, Τεχνικά, Μελέτη Περιβάλλοντος, Αγωγή του Πολίτη.*

ΕΝΔΕΙΚΤΙΚΗ ΠΟΡΕΙΑ ΔΙΔΑΣΚΑΛΙΑΣ

Σημεία προετοιμασίας του δασκάλου:

- Ημερολόγιο τοίχου ή γραφείου.
- Καρτέλες με τις μέρες της εβδομάδας τόσες, όσες χρειάζονται για να χωριστούν οι μαθητές σε ομάδες των 2-3 ατόμων.
- Κάρτες με τα μαθήματα που προβλέπονται στα γλωσσικά στοιχεία τόσες, όσες χρειάζονται για να χωριστούν οι μαθητές σε ομάδες των 2-3 ατόμων.
- Το ωρολόγιο πρόγραμμα της άσκησης 3 σε μεγέθυνση.

Παρατηρήσεις

A. Αφόρμηση:

1. Ο δάσκαλος γράφει στον πίνακα τη μέρα και την ημερομηνία, π.χ. “*Τετάρτη, 5 - 10*”.
2. Δείχνει στους μαθητές τις μέρες της εβδομάδας είτε από το ημερολόγιο είτε από τις καρτέλες που έχει ετοιμάσει, τις διαβάζει δυνατά και τις καρφιτσώνει στο φανελοπίνακα .
3. Μπορεί να ζητήσει από τους μαθητές να πουν τα ονόματα των ημερών στη γλώσσα τους.
4. Ο δάσκαλος βοηθά τους μαθητές να διαβάσουν τις μέρες της εβδομάδας στα ελληνικά, είτε από το ημερολόγιο είτε από τον φανελοπίνακα.

Αν υπάρχουν ομοιότητες, επισημαίνονται.

Αν το επίπεδο της τάξης το επιτρέπει, μπορεί να ρωτήσει τους μαθητές του να του πουν από ποια μέρα θεωρούν στη χώρα τους ότι αρχίζει η εβδομάδα. Π.χ. λένε: *Κυριακή, Δευτέρα* κ.τ.λ. ή *Δευτέρα, Τρίτη* κ.τ.λ.;

<p>5. Στη συνέχεια τους ρωτάει: “Τι μάθημα έχουμε τώρα;” και όταν οι μαθητές απαντήσουν, γράφει το όνομα του μαθήματος στον πίνακα. Κατόπιν τους ρωτάει: “Μετά, τι μάθημα έχετε;” και βοηθάει τα παιδιά να απαντήσουν.</p> <p><u>Β. Παρουσίαση – Επεξεργασία των περιεχομένων</u></p> <p>1. Ο δάσκαλος διαβάζει το διάλογο από το βιβλίο. Έπειτα τον διαβάζουν οι μαθητές ανά δύο.</p> <p>2. Χωρίζει κατόπιν τους μαθητές σε ομάδες, μοιράζει τις καρτέλες με τις μέρες της εβδομάδας και ζητά από τις ομάδες να βάλουν τις μέρες σε σειρά. Κερδίζει όποια ομάδα τελειώσει πρώτη και διαβάσει, όσο γίνεται, πιο σωστά τις μέρες.</p> <p>3. Γίνεται η άσκηση 1.</p> <p>4. Ο δάσκαλος αναρτά στον πίνακα τη μεγέθυνση του προγράμματος των παιδιών του διαλόγου και εξασκεί τους μαθητές στις ονομασίες των μαθημάτων, ρωτώντας π.χ. “Τι μάθημα έχει η Φένια την Τετάρτη;” Περιμένει από τους μαθητές να απαντήσουν σύμφωνα με το κείμενο.</p> <p>5. Τον ρόλο του δασκάλου αναλαμβάνει κάποιος μαθητής υποβάλλοντας ανάλογες ερωτήσεις στους συμμαθητές του οι οποίοι και απαντούν. Οι μαθητές εναλλάσσονται σ’ αυτόν το ρόλο.</p> <p>6. Ο δάσκαλος μοιράζει στους μαθητές τις καρτέλες με τα μαθήματα και τους ζητά να σχηματίσουν το ωρολόγιο πρόγραμμα τους για τη μέρα που γίνεται το μάθημα (π.χ. το πρόγραμμα της Τετάρτης).</p> <p>7. Γίνεται η άσκηση 3.</p> <p><u>Γ. Ασκήσεις για το σπίτι</u> Δίνονται οι ασκήσεις 2 και 4.</p>	<p>Ακόμα και αν οι μαθητές απαντήσουν στη γλώσσα τους, ο δάσκαλος θα πρέπει να θεωρήσει την απάντηση σωστή. Στην περίπτωση αυτή θα πρέπει να πει και ο ίδιος το όνομα του μαθήματος στα ελληνικά και να το γράψει στον πίνακα.</p> <p>Τη στιγμή που αναφέρεται στο συγκεκριμένο μάθημα, μπορεί να δείξει στα παιδιά και το αντίστοιχο σχολικό εγχειρίδιο, όπου αυτό είναι εφικτό .</p> <p>Αν το επίπεδο της τάξης το επιτρέπει, οι μαθητές μπορούν να σχηματίσουν το πρόγραμμα όλης της εβδομάδας.</p>
---	--

B4 Τι έχουμε την τέταρτη ώρα;

Επικοινωνιακοί στόχοι

Οι μαθητές μαθαίνουν

- να ζητούν και να δίνουν πληροφορίες σχετικά με το ωρολόγιο πρόγραμμα της τάξης τους (επανάληψη),
- να δηλώνουν το όνομα της σχολικής τάξης τους.

Μαθησιακοί στόχοι

Οι μαθητές μαθαίνουν, προφορικά και γραπτά,

- τα τακτικά αριθμητικά, για να ζητούν και να δίνουν πληροφορίες για το πρόγραμμα του σχολείου,
- φράσεις με τις οποίες ζητούν και δίνουν πληροφορίες για το πρόγραμμα του σχολείου (επανάληψη),

- να λένε την τάξη, στην οποία φοιτούν.

Μορφολογικά στοιχεία

- Τα τακτικά αριθμητικά από το 1-6.
- Το ρήμα “έχω” στον ενεστώτα της Οριστικής (κατάφαση-άρνηση).

Βασικά γλωσσικά στοιχεία

- έχω, έχεις, έχει, έχουμε, έχετε, έχουν
- δεν έχω
- πρώτη, δεύτερη, τρίτη, τέταρτη, πέμπτη, έκτη
- πρώτο, δεύτερο, τρίτο, τέταρτο, πέμπτο, έκτο
- πρώτη, δεύτερα, τρίτη, τετάρτη, πέμπτη, έκτη

ΕΝΔΕΙΚΤΙΚΗ ΠΟΡΕΙΑ ΔΙΔΑΣΚΑΛΙΑΣ

Σημεία προετοιμασίας του δασκάλου:

- Το ωρολόγιο πρόγραμμα της άσκησης 3 του B3 σε μεγέθυνση.
- Τα τακτικά αριθμητικά *πρώτη, δεύτερη, ... έκτη* γραμμένα σε καρτέλες (2 φορές).
- Το πρόγραμμα των παιδιών του διαλόγου σε καρτέλες, τόσες όσες είναι απαραίτητο για να χωριστούν τα παιδιά σε ομάδες.

Παρατηρήσεις

A. Αφόρμηση:

1. Ο δάσκαλος ρωτά τους μαθητές “*Τι μέρα είναι σήμερα;*” και γράφει στον πίνακα τη μέρα και την ημερομηνία.
2. Στη συνέχεια τους ρωτά “*Τι μάθημα έχουμε τώρα;*”. Οι μαθητές απαντούν.
3. Ο δάσκαλος κρεμάει το ωρολόγιο πρόγραμμα (Άσκηση 3/ B3) στον πίνακα, κολλάει τις καρτέλες με τα τακτικά αριθμητικά δίπλα στους αριθμούς και το διαβάζει δυνατά.
4. Ζητάει από τους μαθητές να πουν από τον πίνακα το πρόγραμμα της ημέρας που γίνεται το μάθημα. Λέει ο ίδιος π.χ. “*Σήμερα είναι Δευτέρα. Την Δευτέρα, την πρώτη ώρα έχουμε Γλώσσα*”, και ρωτάει κάποιον μαθητή: “*Την δεύτερη ώρα τι έχουμε;*” Συνεχίζει με άλλους μαθητές.

B. Παρουσίαση - Επεξεργασία των περιεχομένων

1. Ο δάσκαλος διαβάζει το διάλογο του μαθήματος από το βιβλίο. Στη συνέχεια τον διαβάζουν τα παιδιά.

<ol style="list-style-type: none"> 2. Ο δάσκαλος χωρίζει τους μαθητές σε ομάδες και μοιράζει τις καρτέλες με το πρόγραμμα των παιδιών του διαλόγου. Ζητά από τους μαθητές να κατασκευάσουν το πρόγραμμα βάζοντας δίπλα και τα τακτικά αριθμητικά. Όποια ομάδα τελειώσει πρώτη χωρίς λάθος, κερδίζει . 3. Έπειτα, ρωτάει τον κάθε μαθητή: “Τι τάξη είσαι;” και περιμένει να του απαντήσουν οι μαθητές με τα τακτικά αριθμητικά, π.χ.: “Τετάρτη [τάξη]”. Αν χρειάζεται, τους βοηθάει να απαντήσουν. 4. Γίνεται η άσκηση 3. 5. Οι μαθητές συμπληρώνουν στην καρτέλα, στην αρχή του βιβλίου, την τάξη τους. 6. Ο δάσκαλος δείχνει στα παιδιά τα θρανία τους και τα απαριθμεί, π.χ. <i>πρώτο θρανίο</i> κ.ο.κ. 7. Γίνεται η άσκηση 1. <p><u>Γ. Ασκήσεις για το σπίτι.</u> Δίνονται οι ασκήσεις 2 και 4.</p>	<p>Η δραστηριότητα αυτή γίνεται, εάν η τάξη αποτελείται από μαθητές που φοιτούν, κανονικά, σε διαφορετικές τάξεις.</p>
---	--

B5 Κάνουμε επανάληψη;

Επικοινωνιακοί στόχοι

Επανάληψη Β1 – Β4.

Μορφολογικά στοιχεία

Επανάληψη Β1 – Β4.

Μαθησιακοί στόχοι

Επανάληψη Β1 – Β4.

Βασικά γλωσσικά στοιχεία

Επανάληψη Β1 – Β4.

ΕΝΔΕΙΚΤΙΚΗ ΠΟΡΕΙΑ ΔΙΔΑΣΚΑΛΙΑΣ

Σημεία προετοιμασίας του δασκάλου:

- Η κασέτα με το τραγούδι της “Νεραντζούλας”.
- Διαφάνεια με τους στίχους του τραγουδιού (αν δεν υπάρχει η δυνατότητα, το τραγούδι γράφεται στον πίνακα).
- Καρτέλες με τα ψηφία των αριθμών από το 0 ως το 9 τόσες, όσες χρειάζονται για να χωριστούν οι μαθητές σε ομάδες. (Ο δάσκαλος μπορεί να χρησιμοποιήσει τις καρτέλες του Β1).
- Έτοιμες “σβούρες” τόσες, ώστε να επαρκούν για ομάδες των πέντε περίπου παιδιών (βλ. παράρτημα).

	Παρατηρήσεις
<p>1. Ο δάσκαλος γράφει το κείμενο της “Νεραντζούλας” στον πίνακα ή χρησιμοποιεί τη διαφάνεια. Διαβάζει το κείμενο μια φορά και μετά το διαβάζουν οι μαθητές “εν χορώ” μαζί του. Έπειτα, ο δάσκαλος σβήνει από τη διαφάνεια (ή τον πίνακα) τα ονόματα των ημερών και οι μαθητές διαβάζουν τους στίχους, συμπληρώνοντας στην ανάγνωση τα ονόματα που σβήστηκαν.</p> <p>2. Το κείμενο ξαναδιαβάζεται κι άλλες φορές από τους μαθητές. Κάθε φορά σβήνονται και άλλες λέξεις, ώστε τελικά να μείνουν ελάχιστες από αυτές και οι μαθητές να είναι σε θέση να πουν τη “Νεραντζούλα” (σχεδόν) απέξω.</p> <p>3. Ο δάσκαλος ρωτά τους μαθητές ποια μέρα έχουν κάποιο μάθημα. Π.χ.: “Ποια μέρα/ Πότε έχεις Ιστορία;”, “Εμείς και ο κόσμος;” κ.ο.κ.</p> <p>4. Αφού απαντήσουν οι μαθητές για την ημέρα, ο δάσκαλος ρωτά για την ώρα του μαθήματος. Π.χ.: “Έχεις Ιστορία/ Εμείς και ο κόσμος την πρώτη ώρα;” κ.λ.π.</p> <p>5. Γίνεται η άσκηση 4.</p> <p>6. Ο δάσκαλος ρωτά τους μαθητές πού κάθονται σε σχέση με τους συμμαθητές τους. Π.χ.: “Εριόν, κάθεται μπροστά ή πίσω από τον Κώστα;”</p> <p>7. Η δραστηριότητα επαναλαμβάνεται και με τα υπόλοιπα τοπι-</p>	<p><u>Εναλλακτικά</u> Αντί να διαβάζει ο δάσκαλος, οι μαθητές ακούν το τραγούδι από την κασέτα και ο δάσκαλος επισημαίνει τα σημεία του τραγουδιού στην διαφάνεια (ή στον πίνακα).</p> <p>Ήδη με την πρώτη φορά μπορεί ο δάσκαλος να σβήσει όλα τα ονόματα των ημερών και μόνο αυτά.</p> <p>Ο δάσκαλος δεν πρέπει να επιμείνει στην κατανόηση του περιεχομένου της “Νεραντζούλας”.</p>

κά επιρρήματα και με διάφορα αντικείμενα της τάξης. Π.χ. “Το βιβλίο είναι μέσα ή έξω από την τσάντα;” κ.ο.κ.

8. Γίνεται η άσκηση 3.
9. Ο δάσκαλος χωρίζει τους μαθητές σε ομάδες. Κατόπιν λέει δυνατά κάποιους αριθμούς π.χ.: *πενήντα πέντε, είκοσι τρία* κ.τ.λ. και περιμένει από τους μαθητές να γράψουν το νούμερο (Προσοχή: Όχι τον αριθμό ολογράφως!). Όποια ομάδα γράψει όλα τα νούμερα χωρίς λάθος, κερδίζει.
10. Γίνονται οι ασκήσεις 1 και 2.
11. Ο δάσκαλος ζητάει από τους μαθητές να ανοίξουν τα βιβλία τους στη σ. 69, όπου υπάρχει το παιχνίδι “Φιδάκι”. Ρωτάει τους μαθητές σε ποιο κουτάκι βρίσκονται τα αντικείμενα. Π.χ.: “*Πού είναι οι κιμωλίες;*” “*Στο (κουτάκι) 1*”. Συνεχίζει και με τα υπόλοιπα αντικείμενα που βρίσκονται στα κουτάκια.
12. Ο δάσκαλος μοιράζει τις σελίδες με τις σβούρες στα παιδιά κι αν μεν υπάρχει χρόνος, τις κατασκευάζουν και παίζουν το παιχνίδι· αν δεν υπάρχει χρόνος μπορούν να παίξουν το παιχνίδι στο σπίτι τους με τους φίλους ή τ’ αδέρφια τους.

Γ. Ασκήσεις για το σπίτι.

Δίνεται η άσκηση 6.

Το φιδάκι: Παίρνουν μέρος από 2 παίχτες και πάνω. Στόχος είναι να τερματίσει κάποιος πρώτος. Αν κάποιος φτάσει σε κουτάκι με σκάλα, την ανεβαίνει. Αν φτάσει σε κουτάκι που έχει κεφάλι φιδιού, κατεβαίνει στην ουρά του.

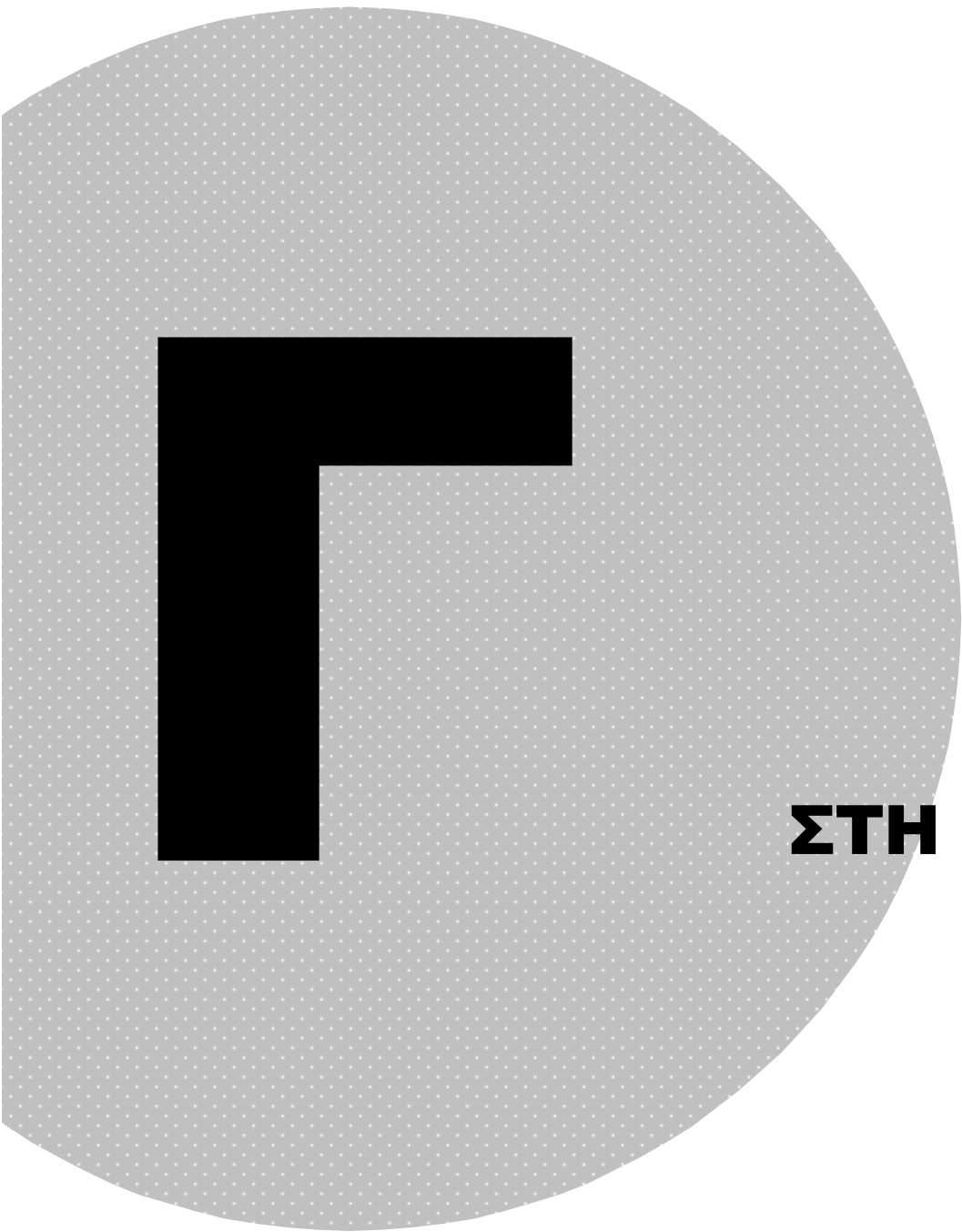
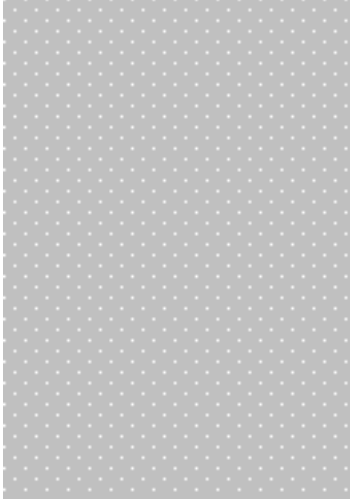

ΣΤΗ ΓΕΙΤΟΝΙΑ

Γ1 Αύριο θα πάμε εκδρομή!

Επικοινωνιακοί στόχοι

Οι μαθητές μαθαίνουν

- να αναφέρουν κάτι που θα γίνει στο μέλλον,
- να προτείνουν οι ίδιοι και να αποδέχονται μια πρόταση,
- να προσκαλούν οι ίδιοι και να αποδέχονται μια πρόσκληση,
- να ρωτούν πού μένει ο συνομιλητής τους και να λένε πού μένουν οι ίδιοι,
- να ζητούν να οριστεί χρονικά ένα γεγονός και να είναι σε θέση να το ορίσουν οι ίδιοι.

Μαθησιακοί στόχοι

Οι μαθητές μαθαίνουν να χρησιμοποιούν προφορικά και γραπτά το μέλλοντα για

- να αναφέρουν κάτι που θα γίνει στο μέλλον,
- να προτείνουν οι ίδιοι και να αποδέχονται μια πρόταση,
- να προσκαλούν οι ίδιοι και να αποδέχονται μια πρόσκληση.

Οι μαθητές μαθαίνουν, προφορικά και γραπτά

- να ρωτούν πού μένει ο συνομιλητής τους και να λένε πού μένουν οι ίδιοι,

- να ζητούν και να δίνουν πληροφορίες για τη διεύθυνση τρίτων,
- να ζητούν να οριστεί χρονικά ένα γεγονός και να είναι σε θέση να το ορίσουν οι ίδιοι.

Μορφολογικά στοιχεία

- Ο στιγμιαίος μέλλοντας των ρημάτων *πηγαίνο, περνάω, παίζω, διαβάζω, λέω, κάνω, τρώω, ακούω, βλέπω, πίνω.*
- Οι ερωτηματικές προτάσεις “*πού μένεις;”* “*θα έρθεις;”*”
- Τα χρονικά *αύριο, το απόγευμα, το πρωί, το βράδυ, το μεσημέρι.*

Βασικά γλωσσικά στοιχεία

- *θα πάω, θα έρθω, θα περάσω, θα παίζω, θα πω, θα διαβάσω, θα κάνω, θα φάω, θα πιω, θα δω, θα ακούσω*
- *πού μένεις; θα έρθεις;*
- *πότε;*
- *αύριο, το πρωί, το απόγευμα, το βράδυ, το μεσημέρι*

ΕΝΔΕΙΚΤΙΚΗ ΠΟΡΕΙΑ ΔΙΔΑΣΚΑΛΙΑΣ

Σημεία προετοιμασίας του δασκάλου:

- Διαφάνεια με το κείμενο του διαλόγου (προαιρετικά).
- Φωτοτυπία της ταξινόμησης των τύπων του μέλλοντα σε μεγέθυνση.
- Κάρτες με τους τύπους των ρημάτων, που ορίζονται στα Βασικά γλωσσικά στοιχεία, στον ενεστώτα και τον μέλλοντα (τόσες φορές, ώστε να μπορούν τα παιδιά να χωριστούν σε δύο ή τρεις ομάδες).
- Μεγέθυνση ή απλή φωτοτυπία της σελίδας “Η ημέρα ενός παιδιού” (βλ. παράρτημα).
- Μπαλάκι.

Παρατηρήσεις

Α. Αφόρμηση

1. Ο δάσκαλος κρεμάει στο φανελοπίνακα τη φωτοτυπία της ταξινόμησης των τύπων του μέλλοντα και τη φωτοτυπία “Η ημέρα ενός παιδιού”.

2. Δείχνει τη φωτοτυπία και ρωτάει τους μαθητές:

π.χ.: “*Τι κάνει κάθε μέρα ο/η...;*”

Ο δάσκαλος βοηθάει τους μαθητές να απαντήσουν, δείχνοντας στη φωτοτυπία ταξινόμησης των ρημάτων τα αντίστοιχα ρήματα στον Ενεστώτα. Γράφει τις απαντήσεις των

μαθητών στον πίνακα σε μία στήλη κάτω από τη φράση

<p>“Κάθε μέρα ο/η ...”</p> <p>3. Επαναλαμβάνει την ίδια δραστηριότητα ρωτώντας τους μαθητές:</p> <p>π.χ.: “<u>Τι θα κάνει ο/η... αύριο;</u>”</p> <p>Γράφει τις απαντήσεις των μαθητών σε διπλανή στήλη κάτω από τη φράση “<u>Αύριο ο/η ...</u>”</p> <p><u>B. Παρουσίαση των περιεχομένων – Εξάσκηση</u></p> <p>1. Ο δάσκαλος διαβάζει το διάλογο από τη διαφάνεια ή από το βιβλίο.</p> <p>2. Οι μαθητές διαβάζουν με τη σειρά τους το διάλογο, ανά δύο.</p> <p>3. Ο δάσκαλος ρωτάει τους μαθητές, αναφερόμενος στο διάλογο: “<u>Τι θα κάνουν τα παιδιά αύριο;</u>”. Αν οι μαθητές δεν απαντήσουν, τους βοηθά λέγοντας “<u>Θα πάνε εκδρομή</u>”. Μετά τους ρωτά: “<u>Τι θα κάνουν στην εκδρομή;</u>” Τους βοηθάει να απαντήσουν δείχνοντάς τους την απάντηση στο κείμενο.</p> <p>4. Ο δάσκαλος μοιράζει τις καρτέλες με τα ρήματα που προβλέπονται στα Βασικά γλωσσικά στοιχεία και ζητάει από τα παιδιά να αντιστοιχίσουν τον τύπο του ενεστώτα με τον τύπο του μέλλοντα.</p> <p>5. Γίνεται η άσκηση 1 και 2α.</p> <p>6. Ο δάσκαλος λέει, αναφερόμενος στον εαυτό του: “<u>Αύριο θα πάω (π.χ.) για μπάσκετ</u>”• κατόπιν πετάει το μπαλάκι σ’ ένα μαθητή και τον ρωτάει: “<u>Εσύ, τι θα κάνεις αύριο;</u>” Περιμένει να απαντήσει ο μαθητής χρησιμοποιώντας κάποιο από τα ρήματα που προβλέπονται στα γλωσσικά στοιχεία. Κατόπιν ο μαθητής πετάει το μπαλάκι σ’ ένα συμμαθητή του και τον ρωτάει: “<u>Εσύ τι θα κάνεις αύριο;</u>” Το παιχνίδι συνεχίζεται μέχρι να παίξουν όλοι οι μαθητές.</p> <p>7. Γίνεται η άσκηση 3.</p> <p>8. Ο δάσκαλος ρωτάει τα παιδιά να του πουν, με βάση το διάλογο, πού μένει ο Κλοντιάν.</p> <p>9. Κατόπιν ρωτάει ενδεικτικά ένα μαθητή “<u>Πού μένεις ;</u>” και τον βοηθά να απαντήσει. Συνεχίζει και με άλλους μαθητές.</p> <p>10. Ο δάσκαλος γράφει στον πίνακα την ερωτηματική πρόταση “<u>Πού μένεις;</u>” και συμπληρώνει από κάτω ορισμένες από τις απαντήσεις των μαθητών.</p> <p>11. Οι μαθητές συμπληρώνουν τη διεύθυνσή τους στην “<u>καρτέλα</u>” τους, που βρίσκεται στην αρχή του βιβλίου τους. Ο δάσκαλος τους βοηθάει.</p>	<p>Οι απαντήσεις των μαθητών στον μέλλοντα θα πρέπει να είναι στοιχημένες με τις αντίστοιχες στον Ενεστώτα.</p> <p>Οι μαθητές μπορούν να επιβεβαιώσουν τις αντιστοιχίες τους από τη φωτοτυπία της ταξινόμησης των τύπων του μέλλοντα, που υπάρχει αναρτημένη στον πίνακα.</p> <p>Ο δάσκαλος βοηθάει, όταν και όπου χρειάζεται, τους μαθητές να απαντήσουν. Καλό θα ήταν το επίρρημα <i>αύριο</i> να αντικαθίσταται από το δάσκαλο και με τα υπόλοιπα χρονικά π.χ.: <i>το απόγευμα, το μεσημέρι</i> κ.τ.λ.</p> <p>Στην αρχή είναι αρκετό να απαντήσει ο μαθητής μόνο με την περιοχή ή την πόλη στην οποία μένει .</p> <p>Π.χ: <i>Πού μένεις;</i> <i>Μένω Αγίου Δημητρίου 34</i> <i>Πρωτογένους 56</i></p> <p>Αν οι μαθητές δεν ξέρουν τη διεύθυνσή τους, ο δάσκαλος φροντίζει να την βρει από το Μαθητολόγιο και</p>
---	---

<p>12. Γίνεται η άσκηση 4.</p> <p><u>Γ. Ασκήσεις για το σπίτι:</u> Δίνονται οι ασκήσεις 5, 6 και 2β.</p>	<p>τους βοηθάει να τη γράψουν.</p>
---	------------------------------------

Γ2 Πώς θα σας βρω;

Επικοινωνιακοί στόχοι

Οι μαθητές μαθαίνουν

- να ζητούν και να δίνουν οδηγίες για να περιγράψουν μια διαδρομή,
- να προτείνουν οι ίδιοι (επανάληψη) και να [μην] αποδέχονται μια πρόταση,
- να ζητούν να οριστεί χρονικά ένα γεγονός (ώρα) και να είναι σε θέση να το ορίσουν και οι ίδιοι (επανάληψη),
- να ζητούν και να δίνουν πληροφορίες για τον χρόνο.

Μαθησιακοί στόχοι

Οι μαθητές μαθαίνουν να χρησιμοποιούν προφορικά και γραπτά το μέλλοντα για

- να ζητούν και να δίνουν οδηγίες για να περιγράψουν μια διαδρομή,
- να προτείνουν οι ίδιοι και να [μην] αποδέχονται μια πρόταση.

Οι μαθητές μαθαίνουν, προφορικά και γραπτά,

- να ζητούν να οριστεί χρονικά ένα γεγονός και να μπορούν να το ορίσουν και οι ίδιοι

(επανάληψη),

- να ρωτούν την ώρα και
- να λένε την ώρα.

Μορφολογικά στοιχεία

- Ο στιγμιαίος μέλλοντας των ρημάτων *στρίβω, βρίσκω, προχωρώ*.
- Οι ερωτηματικές προτάσεις “θα έρθεις;”, “τι ώρα;”, “πού θα σας βρω;”
- Το ρήμα *μπορώ* στην άρνηση.

Βασικά γλωσσικά στοιχεία

- *θα έρθω, θα βρω, θα στρίψω, θα προχωρήσω, θα είμαι*
- *πάρκο, εκκλησία, ζαχαροπλαστείο, βιβλιοθήκη, πολυκατοικία, πλατεία, διασταύρωση, οδός...*
- *ευθεία*
- η ώρα, όπως παρουσιάζεται στις ασκήσεις.
- *τι ώρα (είναι);*

ΕΝΔΕΙΚΤΙΚΗ ΠΟΡΕΙΑ ΔΙΔΑΣΚΑΛΙΑΣ

Σημεία προετοιμασίας του δασκάλου:

- Χάρτης της πόλης όσο πιο μεγάλος και ευδιάκριτος γίνεται (ίσως από τον τοπικό ΕΟΤ) ή φωτοτυπία – μεγέθυνση του σχεδιαγράμματος (βλ. παράρτημα).
- Χρωματιστές πινέζες.
- Κούκλα ή μαντίλι.
- Το ρολόι (βλ. παράρτημα).
- Ο διάλογος της ενότητας σε διαφάνεια (προαιρετικά).

Παρατηρήσεις

Α. Αφόρμηση

1. Ο δάσκαλος κρεμάει το χάρτη ή το σχεδιάγραμμα στον πίνακα. Αν όμως κρίνει ότι θα δουλέψει καλύτερα, σχεδιάζει στον πίνακα ευδιάκριτα κάποιες διαδρομές με άξονα αναφοράς το σχολείο του.
2. Περιγράφει κάποιες διαδρομές παίζοντας με την κούκλα τον εξής διάλογο. Π.χ.:

Κ.: Πώς θα βρω

Δ.: Θα πας

Κ.: Πώς θα βρω

Δ.: Θα κ.ο.κ.

Το σχεδιάγραμμα ή ο χάρτης μπορούν να παραμείνουν κρεμασμένα στον πίνακα, γιατί θα χρειαστούν και σε άλλες ενότητες.

Η διαδρομή που περιγράφεται επισημαίνεται ταυτόχρονα και στο χάρτη ή το σχεδιάγραμμα.

Αφού περιγράφει την πρώτη διαδρομή, γράφει στον πίνακα τις βασικές οδηγίες:

Θα πάς / Θα προχωρήσεις ευθεία

Θα περάσεις ...

Θα στρίψεις δεξιά /αριστερά.

Στις υπόλοιπες διαδρομές δείχνει τις οδηγίες που έχει ήδη γράψει στον πίνακα.

B. Παρουσίαση των περιεχομένων – Εξάσκηση

1. Ο δάσκαλος διαβάζει το διάλογο από τη διαφάνεια ή από το βιβλίο και δείχνει τη διαδρομή.
2. Ζητά από τους μαθητές να διαβάσουν το διάλογο ανά δύο.
3. Ο δάσκαλος γράφει στον πίνακα την ερώτηση “*Πώς θα βρω...*”. Συμπληρώνει στις προηγούμενες οδηγίες τα ρήματα του διαλόγου.
4. Ρωτάει κάποιον μαθητή, δείχνοντας το σχεδιάγραμμα στον πίνακα π.χ.:

Δ.: Πώς θα βρω το φαρμακείο;

Ο μαθητής θα πρέπει να απαντήσει περιγράφοντας τη διαδρομή. Η δραστηριότητα επαναλαμβάνεται και με άλλους μαθητές. Ο δάσκαλος ρωτάει κάθε φορά για κάποια άλλη διαδρομή.

5. Ο δάσκαλος ζητάει από τους μαθητές να κάνουν ανά δύο το ίδιο. Ο ένας ρωτάει για κάποια διαδρομή και ο άλλος απαντάει. Μετά αντιστρέφουν τους ρόλους.
6. Γίνεται η άσκηση 2.
7. Ο δάσκαλος ρωτάει τα παιδιά με βάση το διάλογο “*Τι ώρα θα πάει ο Εριόν στο Γιάννη;*” και περιμένει να του απαντήσουν.
8. Γίνεται η άσκηση 1α.
9. Ο δάσκαλος γράφει στον πίνακα την ερώτηση “*Τι ώρα είναι;*” και παρουσιάζει την ώρα στους μαθητές χρησιμοποιώντας το ρολόι.
10. Ρωτάει κάποιον μαθητή “*Τι ώρα είναι;*” και περιμένει να του απαντήσει, βοηθώντας τον αν χρειάζεται. Το ίδιο κάνει και με άλλους μαθητές.
11. Ζητάει από τους μαθητές να κάνουν ανά δύο το ίδιο. Ο ένας ρωτάει “*Τι ώρα είναι;*” και δείχνει την ώρα και ο άλλος απαντάει. Μετά αντιστρέφουν τους ρόλους. Το ίδιο γίνεται και με άλλους μαθητές.
12. Γίνονται οι ασκήσεις 3 και 4.

Γ. Ασκήσεις για το σπίτι:

Δίνονται οι ασκήσεις 5 και 1β.

Αν χρειάζεται, ο δάσκαλος βοηθάει το μαθητή να απαντήσει.

Καλό είναι να δείξει στην αρχή μόνο τις ολόκληρες, τις μισές ώρες και το “και τέταρτο” και “παρά τέταρτο”.

Γ3 Πώς θα πάω ως εκεί;

Επικοινωνιακοί στόχοι

Οι μαθητές μαθαίνουν, χρησιμοποιώντας και τον τύπο ευγενείας,

- να ζητούν και να δίνουν οδηγίες για να περιγράψουν μία διαδρομή (επανάληψη),
- να ρωτούν για το πού βρίσκεται ένα κτίριο, ένας εξωτερικός χώρος,
- να δίνουν πληροφορίες για το πού βρίσκεται ένα κτίριο, ένας εξωτερικός χώρος.

Μαθησιακοί στόχοι

Οι μαθητές μαθαίνουν, προφορικά και γραπτά,

- φράσεις με τις οποίες ζητάμε πληροφορίες για το πού βρίσκεται ένα κτίριο, ένας εξωτερικός χώρος,
- να χρησιμοποιούν τον μέλλοντα και την προστακτική για να δώσουν οδηγίες για μία διαδρομή (επανάληψη).

Μορφολογικά στοιχεία

- Η προστακτική των ρημάτων *προχωρώ, στρίβω, περνώ, πηγαίνω*.
- Οι ερωτηματικές προτάσεις “*μήπως υπάρχει ... εδώ κοντά;*”, “*πώς θα πάω ως εκεί;*”
- Ο στιγμιαίος μέλλοντας των ρημάτων *πηγαίνω, βλέπω, προχωρώ, περνώ, στρίβω*.

Βασικά γλωσσικά στοιχεία

- *μήπως υπάρχει ... εδώ κοντά; “πώς θα πάω ως εκεί;”*
- *φαρμακείο, περίπτερο, Δημαρχείο, τράπεζα, ταχυδρομείο, γήπεδο, στάση λεωφορείου, μανάβικο, φούρνος,*
- *στη γωνία, ίσια, απέναντι από ...*
- *προχωρήστε, στρίψτε, περάστε.*

ΕΝΔΕΙΚΤΙΚΗ ΠΟΡΕΙΑ ΔΙΔΑΣΚΑΛΙΑΣ

Σημεία προετοιμασίας του δασκάλου:

- Χάρτης της πόλης – σχεδιάγραμμα (βλ. Γ2).
- Κούκλα ή μαντίλι.

Παρατηρήσεις

A. Αφόρμηση

1. Ο δάσκαλος κρεμάει στον πίνακα το σχεδιάγραμμα από το παράρτημα ή το χάρτη (βλ. Γ2).
2. Σηκώνει στον πίνακα δύο μαθητές, ορίζει –με βάση το σχεδιάγραμμα– πού βρίσκεται ο ένας στο χώρο και πού θέλει να πάει ο άλλος, και τους ζητάει να παίξουν ένα διάλογο, όπως π.χ.:

M1 : “*Πώς θα βρω ...;*”

M2 : “*Θα*”

Ο δάσκαλος παίζει ο ίδιος ένα ανάλογο διάλογο με την κούκλα, όπου η κούκλα δίνει οδηγίες στο δάσκαλο, χρησιμοποιώντας τον πληθυντικό ευγένειας.

Ο δάσκαλος χρησιμοποιεί ρήματα της προηγούμενης ενότητας ή αυτά που ορίζονται στα Βασικά γλωσσικά στοιχεία της ενότητας Γ3, στην προστακτική ή στο μέλλοντα στο β' πληθυντικό πρόσωπο (τύπο ευγένειας). Είναι απαραίτητο να χρησιμοποιηθούν και οι δύο τύποι (μέλλοντας - προστακτική) που επικοινωνιακά είναι ισοδύναμοι.

<p><u>B. Παρουσίαση των περιεχομένων – Εξάσκηση</u></p> <ol style="list-style-type: none"> 1. Ο δάσκαλος διαβάζει από το βιβλίο το διάλογο και σχεδιάζει στον πίνακα τη διαδρομή που περιγράφεται σ' αυτόν. 2. Οι μαθητές διαβάζουν το διάλογο. 3. Ο δάσκαλος σηκώνει κάποιον μαθητή στον πίνακα και, με βάση το σχεδιάγραμμα που είναι αναρτημένο, τον ρωτάει "πώς θα πάω ως ...", περιμένοντας από το μαθητή να του δώσει οδηγίες χρησιμοποιώντας τον πληθυντικό ευγένειας. 4. Επαναλαμβάνεται η ίδια δραστηριότητα. Τους ρόλους τους αναλαμβάνουν μαθητές, αλλά αυτός που ρωτάει «παίζει» τον ρόλο ενός μεγάλου σε ηλικία ατόμου, για να ασκηθούν στον πληθυντικό ευγένειας. 5. Γίνονται οι ασκήσεις 2 και 3. 6. Ο δάσκαλος σηκώνει στον πίνακα τρεις μαθητές. Οι δύο ζητούν από τον τρίτο να τους δώσει οδηγίες για το πώς θα πάνε σε κάποιο συγκεκριμένο σημείο. 7. Γίνεται η άσκηση 1 και 5. <p><u>Γ. Ασκήσεις για το σπίτι:</u> Δίνονται οι ασκήσεις 4 και 6.</p>	<p>Η δραστηριότητα αυτή έχει ως στόχο να τονίσει τη διάκριση ενικού αριθμού και πληθυντικού ευγένειας.</p> <p>Ο δάσκαλος ορίζει το πού βρίσκονται και το πού θέλουν να πάνε τα παιδιά, με βάση το σχεδιάγραμμα στον πίνακα.</p>
---	---

Γ4 Θέλεις μια πορτοκαλάδα;

Επικοινωνιακοί στόχοι

Οι μαθητές μαθαίνουν

- να εκφράζουν τις δικές τους επιθυμίες και προτιμήσεις,
- να ζητούν από το συνομιλητή τους να εκφράσει μια δική του επιθυμία και προτίμηση,
- να προσφέρουν κάτι οι ίδιοι και να αρνούνται μία προσφορά,
- να προτείνουν κάτι οι ίδιοι και να [μην] αποδέχονται μια πρόταση.

Μαθησιακοί στόχοι

Οι μαθητές μαθαίνουν, προφορικά και γραπτά,

- να ζητούν από το συνομιλητή τους να εκφράσει μια επιθυμία,
- να εκφράζουν τις δικές τους επιθυμίες και

προτιμήσεις.

Μορφολογικά στοιχεία

- Το ρήμα *θέλω* + *ουσιαστικό* (κατάφαση/ άρνηση).
- Η αιτιατική ουσιαστικών.
- Το ρήμα *μ' αρέσει* / *μ' αρέσουν* + *ουσιαστικό*.
- Οι ερωτηματικές προτάσεις “*τι θέλεις;*”, “*θέλεις κάτι;*”.

Βασικά γλωσσικά στοιχεία

- “*τι θέλεις;*”, “*θέλεις κάτι;*”
- *θέλω...*, *μ' αρέσει...*, *μ' αρέσουν...*
- *δεν θέλω τίποτα*

ΕΝΔΕΙΚΤΙΚΗ ΠΟΡΕΙΑ ΔΙΔΑΣΚΑΛΙΑΣ

Σημεία προετοιμασίας του δασκάλου:

- Ο διάλογος της ενότητας σε διαφάνεια.
- Χρωματιστές κιμωλίες ή χρωματιστοί μαρκαδόροι για τη διαφάνεια.
- Κούκλα ή μαντίλι.
- Διάφορα αντικείμενα της τάξης (π.χ. μαρκαδόροι, κιμωλίες, βιβλία κ.τ.λ.).
- Μπαλάκι.
- Τσίχλες και καραμέλες.

Παρατηρήσεις

A. Αφόρμηση

1. Ο δάσκαλος προσφέρει στους μαθητές από μια καραμέλα ή μια τσίχλα ή τους ζητά να επιλέξουν ρωτώντας τους:

– “*Θέλεις μια καραμέλα;*”, “*θέλεις μια τσίχλα;*”, “*θέλεις μια τσίχλα ή μια καραμέλα;*”.

Οι μαθητές απαντούν. Αν απαντήσουν μόνο “*ναι*” ή “*όχι*” ο δάσκαλος τους βοηθά συμπληρώνοντας τις απαντήσεις τους.

Το πιο πιθανό είναι όλοι οι μαθητές να απαντήσουν καταφατικά. Στην περίπτωση αυτή, για να περάσει και η αρνητική απάντηση, ο δάσκαλος μπορεί να “προσφέρει” κάτι και στην κούκλα, η οποία θα απαντήσει αρνητικά.

2. Ο δάσκαλος παίζει με την κούκλα (ή με το μαντίλι) ένα διάλογο. Π.χ.:

– *Τρβα, σου αρέσει η μουσική;*”

– *Όχι, δε μου αρέσει η μουσική*” ή “*Ναι, μου αρέσει η μουσική.*”

- *Ίρβα, σου αρέσει...*
- *Ναι / όχι, (δεν) μου αρέσει...*

Τις απαντήσεις αυτές ο δάσκαλος τις γράφει στον πίνακα κάτω από ένα χαρούμενο πρόσωπο (☺, αν “της αρέσει”) ή κάτω από ένα λυπημένο (☹, αν “δεν της αρέσει”).

3. Ο δάσκαλος παρουσιάζει διάφορα αντικείμενα και ρωτά τους μαθητές π.χ.: “Σ’ αρέσει αυτό το μολύβι (ή το βιβλίο” κ.λ.π.) και τα παιδιά απαντούν.

Β. Παρουσίαση των περιεχομένων – Εξάσκηση

1. Ο δάσκαλος διαβάζει το διάλογο από τη διαφάνεια (ή από τον πίνακα) και επισημαίνει τα ρήματα *θέλω, δεν θέλω, τι θέλεις, μ’ αρέσουν* με τις ανάλογες απαντήσεις υπογραμμίζοντάς τα.
2. Οι μαθητές διαβάζουν το διάλογο παίζοντας τους ρόλους των παιδιών.
3. Ο δάσκαλος απευθύνεται πετώντας το μπαλάκι σε ένα μαθητή λέγοντας π.χ.:

Δ.: “*Θέλω μια σοκολάτα! Εσύ τι θέλεις;*”

Ο μαθητής θα πρέπει να πει ανάλογα τι θέλει. Π.χ.:

Μ.: “*Θέλω μια πορτοκαλάδα*” και να πετάξει το μπαλάκι σε άλλο συμμαθητή του, ρωτώντας τον “*Εσύ τι θέλεις;*”. Η δραστηριότητα συνεχίζεται και με άλλους μαθητές.

4. Γίνεται η άσκηση 1.
5. Επαναλαμβάνεται η δραστηριότητα που περιγράφεται στο σημείο 3, αυτή τη φορά όμως ο δάσκαλος και οι μαθητές λένε: “*Μ’ αρέσουν (π.χ.) τα μαθηματικά ή μ’ αρέσει η ιστορία. Εμένα ποιο μάθημα σ’ αρέσει;*”
6. Γίνονται οι ασκήσεις 2 και 3.
7. Αν υπάρχει χρόνος, ο δάσκαλος συμπληρώνει στον πίνακα κάτω από το ☺ ή το ☹ τι αρέσει/ δεν αρέσει στους μαθητές του, ρωτώντας τους ανάλογα. Οι μαθητές μπορούν να χρησιμοποιήσουν ως βοήθεια τις ασκήσεις 2 και 3.

Γ. Ασκήσεις για το σπίτι:

Δίνονται οι ασκήσεις 4, 5 και 6.

Πολύ πιθανό είναι οι μαθητές να απαντήσουν απλώς με “ναι” ή “όχι”. Σε αυτήν την περίπτωση συμπληρώνει ο δάσκαλος τις απαντήσεις των μαθητών.

Αυτό γίνεται, επειδή τα ρήματα αυτά έχουν διαφορετική σύνταξη.

Αν ο πρώτος μαθητής δεν καταλάβει τι θα πρέπει να πει, ο δάσκαλος τον βοηθάει και επαναλαμβάνει και με άλλους μαθητές, μέχρι να μπορούν τα παιδιά να παίζουν μόνα τους.

Γ5 Κάνουμε επανάληψη;

Επικοινωνιακοί στόχοι

Επανάληψη Γ1 – Γ4.

Μορφολογικά στοιχεία

Επανάληψη Γ1 – Γ4.

Μαθησιακοί στόχοι

Επανάληψη Γ1 – Γ4.

Βασικά γλωσσικά στοιχεία

Επανάληψη Γ1 – Γ4.

ΕΝΔΕΙΚΤΙΚΗ ΠΟΡΕΙΑ ΔΙΔΑΣΚΑΛΙΑΣ

Σημεία προετοιμασίας του δασκάλου:

- Το παιχνίδι Ντόμινο (βλ. παράρτημα).
- Το ποιηματάκι του μαθήματος γραμμένο στον πίνακα ή σε διαφάνεια.
- Το σχεδιάγραμμα από το Γ2.
- Το ρολόι από το Γ2.

Παρατηρήσεις

1. Ο δάσκαλος κρεμάει στον πίνακα το σχεδιάγραμμα από το Γ2 και ορίζοντας το σημείο αφετηρίας και τερματισμού ζητάει από κάποιους μαθητές να του δώσουν οδηγίες για τη διαδρομή που πρέπει να ακολουθήσει. Το ίδιο κάνουν και οι μαθητές μεταξύ τους.
2. Αν υπάρχει η δυνατότητα παίζεται το εξής παιχνίδι: Θρανία και καρέκλες τοποθετούνται έτσι, ώστε να σχηματίζεται ένας μικρός λαβύρινθος. Ένας μαθητής, με δεμένα τα μάτια, υπακούει στις οδηγίες των συμμαθητών του. Π.χ.: *“Προχώρα ίσσια, στρίψε αριστερά, μετά το θρανίο στρίψε δεξιά...”*.
3. Γίνεται η άσκηση 1.
4. Ο δάσκαλος ρωτάει ένα μαθητή: *“Τι θα κάνεις (π.χ.) αύριο το απόγευμα;”* Αν ο μαθητής δεν απαντήσει, ο δάσκαλος τον βοηθάει ρωτώντας τον. Π.χ.: *“Θα παίζεις μπάσκετ;”* Η δραστηριότητα επαναλαμβάνεται και με άλλους μαθητές.
5. Με το ρολόι γίνεται προφορικά η επανάληψη της ώρας.
6. Γίνεται η άσκηση 2.
7. Ο δάσκαλος διαβάζει το κείμενο του μαθήματος από τον πίνακα ή από τη διαφάνεια.
8. Το ίδιο κείμενο διαβάζεται από τους μαθητές πολλές φορές. Μετά, ο δάσκαλος σβήνει από το κείμενο κάποιες λέξεις και

Παραλλαγή:

Τα παιδιά χωρίζονται σε δυο ομάδες και η καθεμιά καθοδηγεί τον δικό της παίκτη. Κερδίζει όποιος βγει γρηγορότερα από το λαβύρινθο.

Όποιον τύπο από τους δύο και να χρησιμοποιήσουν τα παιδιά (δηλ. προστακτική ή μέλλοντα Οριστικής) για να δώσουν οδηγίες, τον θεωρούμε σωστό.

οι μαθητές προσπαθούν να πουν από μνήμης το ποίημα. Σταδιακά, ο δάσκαλος σβήνει όλο και περισσότερες λέξεις, μέχρι τα παιδιά να πουν το κείμενο απέξω χωρίς να υπάρχει καμία (ή σχεδόν καμία) λέξη γραμμένη στον πίνακα.

9. Οι μαθητές παίζουν ντόμινο ως εξής: Ο δάσκαλος χωρίζει τους μαθητές σε τέσσερις ομάδες. Κάθε ομάδα διαλέγει ένα χρώμα και ο δάσκαλος της δίνει τις κάρτες με το αντίστοιχο χρώμα. Για να καταλάβουν με ποιο τρόπο γίνεται “το ταίριασμα” (δηλαδή συνδυάζονται οι κάρτες), τους παραπέμπει στις σελ. 106, 107 του βιβλίου τους. Όποια ομάδα τελειώσει πρώτη, κερδίζει.
10. Οι μαθητές αντιγράφουν στο ντόμινο του χρώματός τους, σ. 106 και 107, τις λέξεις από το ντόμινο που έπαιξαν.
11. Αν υπάρχει χρόνος, οι κάρτες ξαναμοιράζονται, αφού οι ομάδες επιλέξουν άλλο χρώμα και το ντόμινο παίζεται όπως περιγράφεται προηγουμένως στα σημεία 8 και 9.

Γ. Ασκήσεις για το σπίτι.

Δίνονται η 4 και η 5.

Οι μαθητές μπορούν να παίξουν τόσες φορές το ντόμινο, όσες χρειάζεται για να συμπληρώσουν και τα τέσσερα ντόμινο στις σελ. 106 και 107 ή να διακόψουν, όταν ο δάσκαλος το κρίνει σκόπιμο.

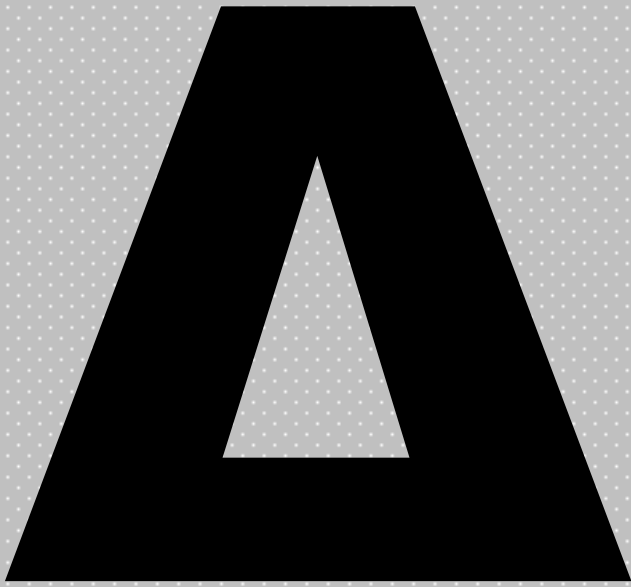

**ΣΤΟ ΣΠΙΤΙ
ΤΗΣ ΦΙΛΗΣ ΜΟΥ**

Δ1 Τι θέλεις να κάνουμε;

Επικοινωνιακοί στόχοι

Οι μαθητές μαθαίνουν

- να προτείνουν σε άλλους κάτι και να αποδέχονται μια πρόταση,
- να προτείνουν σε άλλους κάτι και να μην αποδέχονται μια πρόταση,
- να δηλώνουν τις προτιμήσεις τους (επανάληψη),
- να προσφέρουν σε άλλους κάτι,
- να αποδέχονται μια προσφορά,
- να μην αποδέχονται μια προσφορά.

- για να προσφέρουν σε άλλους κάτι,
- για να αποδέχονται ή όχι την προσφορά,
- για να δηλώνουν τις προτιμήσεις τους.

Μορφολογικά στοιχεία

- *Θέλω + υποτακτική* (κατάφαση – άρνηση).
- *Μ' αρέσει + υποτακτική* (κατάφαση – άρνηση).

Βασικά γλωσσικά στοιχεία

- *θέλω να...*
- *δεν θέλω να...*
- *μ' αρέσει να...*
- *δεν μ' αρέσει να...*

Μαθησιακοί στόχοι

Οι μαθητές μαθαίνουν να χρησιμοποιούν προφορικά και γραπτά την υποτακτική

- για να προτείνουν σε άλλους κάτι,
- για να αποδέχονται ή όχι την πρόταση,

ΕΝΔΕΙΚΤΙΚΗ ΠΟΡΕΙΑ ΔΙΔΑΣΚΑΛΙΑΣ

Σημεία προετοιμασίας του δασκάλου:

- Ο διάλογος της ενότητας σε διαφάνεια (προαιρετικά).
- Κούκλα ή μαντίλι.
- Μπαλάκι.
- Φωτογραφίες από περιοδικά ή εφημερίδες με διάφορες δραστηριότητες που μπορούν να περιγραφούν με τα ρήματα που ήδη ξέρουν οι μαθητές, π.χ. φωτογραφίες με μπάσκετ, τηλεόραση κ.τ.λ.

Παρατηρήσεις

Α. Αφόρμηση

1. Ο δάσκαλος κάνει επανάληψη στο μέλλοντα, χρησιμοποιώντας τα ρήματα που έχουν διδαχτεί οι μαθητές στην προηγούμενη ενότητα. Τους ρωτάει π.χ.: “*Τι θα κάνεις αύριο;*” και περιμένει να του απαντήσουν χρησιμοποιώντας μέλλοντα.

Κάτι τέτοιο είναι χρήσιμο, γιατί οι τύποι του μέλλοντα μοιάζουν μορφολογικά μ' αυτούς της υποτακτικής, που πρόκειται να διδαχτούν οι μαθητές σ' αυτή την ενότητα.

2. Ο δάσκαλος ρωτάει τους μαθητές π.χ.: “*Σ' αρέσει το μπάσκετ;*” ή “*Σ' αρέσει η πορτοκαλάδα;*” δείχνοντας φωτογραφίες που έχει φέρει μαζί του. Γράφει τις απαντήσεις των παιδιών στον πίνακα, κάτω από ☺ ή ☹, ανάλογα με το αν είναι αρνητική ή καταφατική.
Διευρύνει τις ερωτήσεις. Π.χ.:
Σ' αρέσει να παίζεις κρυφτό;
να τρως παγωτό;

Μπορεί να διευκολύνει τις απαντήσεις των παιδιών με καθοδηγούμενες ερωτήσεις: Π.χ.: “*Θα πας βόλτα; Θα πας σινεμά; Θα παίζεις μπάσκετ;*” κ.ά.

Οι δύο στήλες θα πρέπει να έχουν αρκετή απόσταση μεταξύ τους.

Βοηθάει τους μαθητές ν' απαντήσουν. Συμπληρώνει, αν χρει-

Χρήσιμο είναι οι στήλες με τις σύ-

<p>άζεται, την απάντησή τους π.χ. “(Ναι, μ’ αρέσει)... <u>να παίζω μπάσκετ</u>” και γράφει κι αυτές τις απαντήσεις κάτω από ☺ και ☹.</p> <p>3. Ο δάσκαλος παίζει με την κούκλα ή το μαντίλι τον παρακάτω ή παρόμοιο διάλογο: Δ.: “Γεια σου, Τρβα. Θέλεις να πάμε βόλτα;” Γ: “Μπα! Δε(ν) θέλω να πάω βόλτα τώρα. Θέλω να παίζουμε μπάσκετ”. Δ.: “Δεν μ’ αρέσει το μπάσκετ. Θέλω να παίζουμε ποδόσφαιρο”. Γ: “Εντάξει, πάμε!”</p> <p>Γράφει τις απαντήσεις της κούκλας στον πίνακα κάτω από ☺ Δεν θέλω να... / ☹ Θέλω να... και υπογραμμίζει την υποτακτική.</p> <p>4. Ο δάσκαλος ρωτάει τους μαθητές: π.χ.: “Θέλεις / θέλετε να πάμε αύριο στο μουσείο; μια βόλτα στην πόλη;” κ.τ.λ. και συμπληρώνει, αν χρειάζεται, τις απαντήσεις των μαθητών.</p> <p><u>Β. Παρουσίαση των περιεχομένων – Εξάσκηση</u></p> <p>1. Ο δάσκαλος διαβάζει το διάλογο από το βιβλίο ή τη διαφάνεια.</p> <p>2. Συνεχίζει με ερωτήσεις κατανόησης του διαλόγου. Π.χ.: “Τι θέλει να πει η Σοφία;” και γράφει τις απαντήσεις στον πίνακα κάτω από ☺ και ☹.</p> <p>3. Γίνονται οι ασκήσεις 1 και 3.</p> <p>4. Ο δάσκαλος, πετώντας το μπαλάκι σε κάποιον μαθητή, λέει π.χ.: “Μ’ αρέσει να παίζω μπάσκετ. Εσένα;” Ο μαθητής απαντάει πετώντας το μπαλάκι σε άλλον συμμαθητή του και ρωτάει: “Εσένα;”. Σε περίπτωση αρνητικής απάντησης θα πρέπει να πει τι του αρέσει να κάνει. Π.χ.: “Δεν μ’ αρέσει να παίζω μπάσκετ. Μ’ αρέσει να πηγαίνω βόλτα. Εσένα;” Η δραστηριότητα συνεχίζεται και με άλλους μαθητές. Αν χρειάζεται ο δάσκαλος παρεμβαίνει, για να μη χρησιμοποιούν οι μαθητές συνέχεια τα ίδια ρήματα δηλώνοντας κάποια δραστηριότητα.</p> <p>5. Γίνεται η άσκηση 2.</p> <p>6. Επαναλαμβάνεται η δραστηριότητα που περιγράφεται στο</p>	<p>ντομες απαντήσεις (π.χ.: ☺ Μ’ αρέσει το μπάσκετ) να είναι στοιχημένες με τις αντίστοιχες πιο διευρυμένες (π.χ.: ☹ Μ’ αρέσει να παίζω μπάσκετ).</p> <p>Χρήσιμο είναι οι στήλες “Μ’ αρέσει να.../ Δεν μ’ αρέσει να...” να είναι στοιχημένες με τις στήλες “Θέλω να.../ Δεν θέλω να...” για να επισημανθεί ότι το αρέσει να... συντάσσεται με συνεχή υποτακτική, ενώ το θέλω να... με απλή και συνεχή υποτακτική. Ο δάσκαλος δεν επιμένει στη διάκριση μεταξύ συνεχούς – απλής υποτακτικής.</p>
--	---

σημείο 4, με διαφορετική δήλωση/ ερώτηση. Π.χ.: “Θέλω να παίξω μπάσκετ. Εσύ;”

7. Γίνεται η άσκηση 4.

Γ. Ασκήσεις για το σπίτι.

Δίνονται οι ασκήσεις 5 και 6.

- Ο δάσκαλος παρακαλεί τα παιδιά να φέρουν για το επόμενο μάθημα μία τουλάχιστον οικογενειακή φωτογραφία.

Δ2 Θέλεις να δούμε φωτογραφίες;

Επικοινωνιακοί στόχοι

Οι μαθητές μαθαίνουν

- να αναφέρονται σε κάτι που έγινε στο παρελθόν,
- να αναφέρουν στα ελληνικά τις συγγένειες α΄ βαθμού.

Μαθησιακοί στόχοι

Οι μαθητές μαθαίνουν προφορικά και γραπτά

- τη χρήση του παρατατικού των ρημάτων *έχω* και *είμαι*,
- λεξιλόγιο στα ελληνικά σχετικό με τα μέλη

μιας οικογένειας.

Μορφολογικά στοιχεία

Ο παρατατικός των ρημάτων *είμαι* και *έχω*.

Βασικά γλωσσικά στοιχεία

- *ήμουν, ήσουν, ήταν, ήμασταν, ήσασταν, ήταν*
- *είχα, είχες, είχε, είχαμε, είχατε, είχαν*
- *μαμά, μπαμπάς, παππούς, γιαγιά, αδερφός, αδερφή, τα αδέρφια, η οικογένεια.*

ΕΝΔΕΙΚΤΙΚΗ ΠΟΡΕΙΑ ΔΙΔΑΣΚΑΛΙΑΣ

Σημεία προετοιμασίας του δασκάλου:

- Ο διάλογος της ενότητας σε διαφάνεια (προαιρετικά).
- Μεγέθυνση “Μια πόλη χθες και σήμερα” (δύο σελίδες, βλ. παράρτημα).
- Μεγέθυνση της σελίδας “Η οικογένειά μου” από το βιβλίο του μαθητή.
- Καρτέλες με τα ρήματα *έχω/ είμαι* σε όλα τα πρόσωπα του Ενεστώτα και του Παρατατικού, τόσες όσες χρειάζονται για να χωριστούν τα παιδιά σε μικρές ομάδες.

Παρατηρήσεις

A. Αφόρμηση

1. Ο δάσκαλος κρεμάει στον πίνακα την εικόνα “Η πόλη σήμερα”. Αρχίζει την περιγραφή λέγοντας: “*Σήμερα η ... (π.χ.) Θεσσαλονίκη έχει πολυκατοικίες*”. Ζητάει από τους μαθητές να συνεχίσουν την περιγραφή, χρησιμοποιώντας τον Ενεστώτα των ρημάτων *είμαι / έχω*. Τους βοηθάει, αν και όπου χρειάζεται.
2. Ο δάσκαλος κρεμάει στον πίνακα, δίπλα από την εικόνα “Η πόλη σήμερα” την εικόνα “Η πόλη χθες” και την περιγράφει χρησιμοποιώντας κυρίως τον Παρατατικό των ρημάτων *είμαι / έχω*. Π.χ.: “*Πριν πολλά χρόνια (ή Μια φορά κι έναν καιρό...) η πόλη μας δεν ήταν όπως σήμερα. Είχε χαμηλά σπίτια, δεν είχε πολυκατοικίες...*”
3. Για να γίνει πιο κατανοητή στους μαθητές η σημασία των χρονικών επιρρημάτων που αναφέρονται στο παρελθόν, είναι χρήσιμο να δώσει ο δάσκαλος παραδείγματα και με ημερομηνία ή/και με ώρα, με σημείο χρονικής αναφοράς το μάθημα. Π.χ.: “*Σήμερα (ημερομηνία) έχουμε φυσική, χθες δεν είχαμε φυσική· είχαμε μουσική*”.

Μπορεί να γράψει στον πίνακα σε στήλες με την ένδειξη *σήμερα / πριν πολλά χρόνια* τα ρήματα που χρησιμοποιούν οι μαθητές και ο ίδιος στον Ενεστώτα και τον Παρατατικό.

B. Παρουσίαση των περιεχομένων – Εξάσκηση

1. Ο δάσκαλος διαβάζει το διάλογο του μαθήματος από το βιβλίο ή από τη διαφάνεια επισημαίνοντας τους παρελθοντικούς τύπους των ρημάτων.

<p>2. Κατόπιν, μοιράζει στους μαθητές τις καρτέλες με τους τύπους του ρήματος <i>είμαι</i> και <i>έχω</i> στον Ενεστώτα και τον Παρατατικό και τους ζητάει να τις αντιστοιχίσουν.</p> <p>3. Γίνονται οι ασκήσεις 1 και 2.</p> <p>4. Ο δάσκαλος κρεμάει στον πίνακα τη μεγέθυνση της σελίδας “Η οικογένειά μου” και παρουσιάζει την οικογένεια της Ντιάνας στους μαθητές.</p> <p>5. Δύο μαθητές διαβάζουν το διάλογο. Ταυτόχρονα ένας άλλος μαθητής δείχνει στη μεγέθυνση “Η οικογένειά μου” τους συγγενείς της Ντιάνας.</p> <p>6. Γίνεται η άσκηση 3.</p> <p>7. Αν οι μαθητές έχουν φέρει φωτογραφίες της οικογένειάς τους, ο δάσκαλος τους ζητάει να παρουσιάσουν την οικογένειά τους στους συμμαθητές τους, βοηθούμενοι από τη σελίδα “Η οικογένειά μου”.</p> <p>Αν οι μαθητές δεν έχουν φέρει φωτογραφίες, ο δάσκαλος μπορεί να ζητήσει να ζωγραφίσουν οι μαθητές την οικογένειά τους και να την παρουσιάσουν στους συμμαθητές τους.</p> <p><u>Γ. Ασκήσεις για το σπίτι.</u> Δίνονται οι ασκήσεις 4, 5 και 6.</p>	
---	--

Δ3 Τι έκανες χτες;

Επικοινωνιακοί στόχοι

Οι μαθητές μαθαίνουν

- να αναφέρονται σε κάτι που συνέβη στο παρελθόν,
- να ζητούν από το συνομιλητή τους να αιτιολογήσει μια πράξη του,
- να είναι σε θέση να αιτιολογούν οι ίδιοι μια πράξη τους.

Μαθησιακοί στόχοι

Οι μαθητές μαθαίνουν προφορικά και γραπτά

- να χρησιμοποιούν τον αόριστο για να αναφερθούν σε κάτι που συνέβη στο παρελθόν,
- φράσεις με τις οποίες ζητάμε από το συνομιλητή μας να αιτιολογήσει μια πράξη του,
- φράσεις με τις οποίες αιτιολογούμε μια δική μας πράξη.

Μορφολογικά στοιχεία

- Ο αόριστος των ρημάτων *έρχομαι, πηγαίνω, περνάω, παίζω, βλέπω, τρώω, πίνω, ξέρω, ξυπνώ, κοιμάμαι.*
- Οι ερωτηματικές προτάσεις “γιατί δεν ήρθες;”, “πώς περάσατε;”, “τι κάνατε χτες;”

Βασικά γλωσσικά στοιχεία

- *ήξερα, ήρθες, πήγαμε, περάσατε, παίζαμε, είδαμε, φάγαμε, ήπιαμε, ήρθα*
- *γιατί δεν ήρθες; δεν το ήξερες; πώς περάσατε; τι κάνατε χτες;*
- *θείος, θεία, ξάδερφος, ξαδέρφη, τα ξαδέρφια.*

ΕΝΔΕΙΚΤΙΚΗ ΠΟΡΕΙΑ ΔΙΔΑΣΚΑΛΙΑΣ

Σημεία προετοιμασίας του δασκάλου:

- Ο διάλογος της ενότητας σε διαφάνεια (προαιρετικά).
- Τα ρήματα που ορίζονται στα “Βασικά γλωσσικά στοιχεία”, γραμμένα στον ενεστώτα και στον αόριστο σε καρτέλες, τόσες φορές όσες χρειάζεται για να χωριστούν τα παιδιά σε ομάδες των 3-4 ατόμων.
- Φωτοτυπία της ιστορίας “Η ημέρα ενός παιδιού” από το Γ2.

Παρατηρήσεις

A. Αφόρμηση

1. Ο δάσκαλος κρεμάει τη φωτοτυπία “Η ημέρα ενός παιδιού” και ρωτάει κάποιον μαθητή δείχνοντας τις αντίστοιχες εικόνες, π.χ.: “Τι κάνει η Τάνια κάθε μέρα το πρωί;”. Περιμένει να απαντήσει ο μαθητής, π.χ.: “Ξυπνάει, τρώει το πρωινό της και πάει στο σχολείο”, βοηθώντας όπου είναι απαραίτητο.

Η δραστηριότητα συνεχίζεται και με άλλους μαθητές. Ο δάσκαλος γράφει στον πίνακα τα ρήματα που χρησιμοποιούν οι μαθητές στον Ενεστώτα.

2. Κατόπιν διηγείται ο ίδιος την ιστορία χρησιμοποιώντας τον αόριστο. Λέει π.χ.: “Χτες η Τάνια ξύπνησε, έφαγε το πρωινό της, πήγε στο σχολείο” κ.τ.λ. Γράφει στον πίνακα τα ρήματα στον Αόριστο, δίπλα από τα ρήματα στον Ενεστώτα.
3. Ζητάει από τους μαθητές να του πουν την ίδια ιστορία με βάση τα ρήματα που είναι γραμμένα στον πίνακα.

B. Παρουσίαση των περιεχομένων – Εξάσκηση

1. Ο δάσκαλος διαβάζει το διάλογο από το βιβλίο ή από τη διαφάνεια.

<p>2. Με βάση το διάλογο συμπληρώνεται στον πίνακα η λίστα με τα ρήματα στον αόριστο.</p> <p>4. Ο δάσκαλος χωρίζει τους μαθητές σε ομάδες και τους μοιράζει τις κάρτες με τα ρήματα. Τους ζητάει να τα αντιστοιχίσουν. Όποια ομάδα τελειώσει πρώτη, κερδίζει.</p> <p>5. Γίνεται η άσκηση 1 και 2.</p> <p>6. Ρωτάει τους μαθητές να του πουν τι έκαναν χτες χρησιμοποιώντας ρήματα που έχουν διδαχτεί ή άλλα που τυχόν γνωρίζουν.</p> <p>7. Γίνεται η άσκηση 3.</p> <p>8. Ο δάσκαλος ρωτάει τους μαθητές “Γιατί δεν πήγε η Τάνια στο σπίτι του Εριόν;” και περιμένει τα παιδιά να του απαντήσουν με βάση το κείμενο.</p> <p>9. Γίνεται η άσκηση 4.</p> <p><u>Γ. Ασκήσεις για το σπίτι.</u> Δίνονται οι ασκήσεις 5 και 6.</p>	
--	--

Δ4 Πότε έχεις γενέθλια;

Επικοινωνιακοί στόχοι

Οι μαθητές μαθαίνουν

- να ζητούν και να δίνουν πληροφορίες για την ημερομηνία και τη χρονολογία γέννησης,
- να εκφράζουν τη δυνατότητα να κάνουν κάτι,
- να περιγράφουν ένα αντικείμενο.

Μαθησιακοί στόχοι

Οι μαθητές μαθαίνουν προφορικά και γραπτά

- φράσεις με τις οποίες ζητάμε να πληροφορηθούμε την ημερομηνία και τη χρονολογία γέννησης του συνομιλητή μας,
- φράσεις με τις οποίες απαντάμε σχετικά με την ημερομηνία και χρονολογία γέννησής μας,
- να χρησιμοποιούν επίθετα (κυρίως τα χρώματα) για την περιγραφή ενός αντικειμένου,

- τα ονόματα των μηνών στα ελληνικά,
- να χρησιμοποιούν την υποτακτική για να δηλώνουν δυνατότητα.

Μορφολογικά στοιχεία

- “στις” + γενική (ημερομηνία)
- μπορώ + υποτακτική.
- οι ερωτηματικές προτάσεις “*πότε γεννήθηκες;*” “*πότε έχεις γενέθλια;*”

Βασικά γλωσσικά στοιχεία

- Τα ονόματα των μηνών
- “στις” + γενική (ημερομηνία)
- *πότε γεννήθηκες; πότε έχεις γενέθλια;*
- *κόκκινο, πράσινο, κίτρινο, μπλε, άσπρο, μαύρο, καφέ, πορτοκαλί.*

ΕΝΔΕΙΚΤΙΚΗ ΠΟΡΕΙΑ ΔΙΔΑΣΚΑΛΙΑΣ

Σημεία προετοιμασίας του δασκάλου:

- Ο διάλογος της ενότητας σε διαφάνεια (προαιρετικά).
- Η ταξινόμηση των μηνών (σελ. 131) σε μεγέθυνση.
- Κουτί με ξύλινες μπογιές για την παρουσίαση των χρωμάτων.
- Κούκλα ή μαντίλι.

Παρατηρήσεις

A. Αφόρμηση

1. Ο δάσκαλος παίζει με την κούκλα τον παρακάτω διάλογο:

Κ.: “Καλημέρα”.

Δ.: “Καλημέρα. Πού πηγαίνεις;”

Κ.: “Πάω για ψώνια (ή στα μαγαζιά). Θέλω ν’ αγοράσω ένα δώρο στην αδερφή μου, γιατί έχει γενέθλια”.

Δ.: “Γενέθλια; Πότε;”

Κ.: “Στις ...”

Δ.: “Τι δώρο θα της πάρεις;”

Κ.: “Δεν ξέρω... Έχεις καμιά ιδέα;”

Δ.: “Μπορείς να της πάρεις μια ωραία μπλούζα, ένα βιβλίο...”.

Κ.: “Ευχαριστώ... Γεια!”

Ο δάσκαλος μπορεί να πει μια κοντινή στο μάθημα ημερομηνία.

B. Παρουσίαση των περιεχομένων – Εξάσκηση

1. Ο δάσκαλος διαβάζει το διάλογο από το βιβλίο ή από τη διαφάνεια.
2. Επισημαίνει τους μήνες που παρουσιάζονται στο διάλογο.

<ol style="list-style-type: none"> 3. Ο δάσκαλος κρεμάει την ταξινόμηση των μηνών στον πίνακα και διαβάσει δυνατά τα ονόματα των μηνών στα ελληνικά. 4. Ζητάει από τους μαθητές να πουν τους μήνες στη γλώσσα τους. Εντοπίζονται οι ομοιότητες, όπου υπάρχουν. 5. Ύστερα ρωτάει τον κάθε μαθητή χωριστά: <i>“Πότε έχεις γενέθλια;”</i> και γράφει την ημερομηνία στον πίνακα. Π.χ.: <i>Στις 15 Δεκεμβρίου</i> ή μόνο <i>15 Δεκεμβρίου</i>. 6. Γίνεται η άσκηση 2. 7. Ο δάσκαλος ζητάει από τους μαθητές να ρωτήσουν ο ένας τον άλλο πότε έχουν γενέθλια. 8. Γίνεται η άσκηση 1. 9. Οι μαθητές συμπληρώσουν στην καρτέλα τους, στην αρχή του βιβλίου τους, την ημερομηνία και χρονολογία γέννησής τους. 10. Οι μαθητές ξαναδιαβάζουν το διάλογο και ο δάσκαλος επισημαίνει τις φράσεις <i>“Τι δώρο να του πάρουμε;”</i> <i>“Μπορούμε να...”</i> 11. Γίνεται η άσκηση 3. 12. Ο δάσκαλος παρουσιάζει τα χρώματα χρησιμοποιώντας ξυλομπογιές ή με όποιον άλλο τρόπο επιλέξει ο ίδιος. 13. Γίνεται η άσκηση 4. 14. Ο δάσκαλος γράφει στον πίνακα το ποιηματάκι <i>“Να ζήσεις...”</i> που λέγεται στα γενέθλια. Βοηθάει τους μαθητές να το μάθουν απ’ έξω βάζοντας το δικό τους όνομα στην αρχή του ποιήματος. <p><u>Γ. Ασκήσεις για το σπίτι.</u> Δίνονται οι ασκήσεις 5 και 6.</p>	<p>Οι μαθητές θα απαντήσουν στην αρχή λέγοντας ίσως μόνο το μήνα, αλλά κι αυτό θα πρέπει να θεωρηθεί σωστό.</p> <p>Αν χρησιμοποιήσει διαφάνεια, υπογραμμίζει τις φράσεις· αν διαβάσει το κείμενο από το βιβλίο, γράφει τις φράσεις στον πίνακα. Επισημαίνει πάντως την αντωνυμία και στο θηλυκό γένος: <i>“...να της πάρουμε”</i>.</p> <p>Μπορεί επίσης να ζητήσει από τα παιδιά να του πουν πώς γιορτάζουν τα γενέθλια στη χώρα τους, αν λένε τραγούδια, ποια τραγούδια είναι αυτά κ.τ.λ. Εναλλακτικά και ανάλογα με το επίπεδο της τάξης, μπορεί να μάθει στους μαθητές το ποιηματάκι:</p> <p style="text-align: center;"><i>Ο μπαμπάκας μου γιορτάζει και τι δώρο να του πάρω;</i></p> <p style="text-align: center;"><i>Να του πάρω μια γραβάτα; Δε μου φτάνουν τα λεφτά!</i></p> <p style="text-align: center;"><i>Να του πάρω καραμέλες; Δεν τα τρώει τα γλυκά!</i></p> <p style="text-align: center;"><i>Θα του δώσω ένα φιλάκι! Να το δώρο του μπαμπά!</i></p>
---	--

Δ5 Κάνουμε επανάληψη;

Επικοινωνιακοί στόχοι

Επανάληψη Δ1 – Δ4.

Μορφολογικά στοιχεία

Επανάληψη Δ1 – Δ4.

Μαθησιακοί στόχοι

Επανάληψη Δ1 – Δ4.

Βασικά γλωσσικά στοιχεία

Επανάληψη Δ1 – Δ4.

ΕΝΔΕΙΚΤΙΚΗ ΠΟΡΕΙΑ ΔΙΔΑΣΚΑΛΙΑΣ

Σημεία προετοιμασίας του δασκάλου:

- Το παραμύθι της Κοκκίνοσκουφίτσας από το βιβλίο του μαθητή σε διαφάνειες (προαιρετικά).
- Το παραμύθι της Κοκκίνοσκουφίτσας σε εικόνες (βλ. παράρτημα), κομμένες τόσες φορές όσες χρειάζεται για να χωριστούν οι μαθητές σε ομάδες.

	Παρατηρήσεις
<ol style="list-style-type: none"> 1. Ο δάσκαλος δείχνει στους μαθητές την εικόνα της Κοκκίνοσκουφίτσας και τους ρωτάει: “Ποια είναι αυτή; Πώς την λένε;” ή κάτι ανάλογο. Το πιο πιθανό είναι οι μαθητές να πουν τον τίτλο στη γλώσσα τους, μια και το παραμύθι είναι γνωστό σε πολλές χώρες.. Ο δάσκαλος λέει στα ελληνικά “Αυτή είναι η Κοκκίνοσκουφίτσα”. 2. Ο δάσκαλος διαβάζει από τις διαφάνειες ή το βιβλίο το παραμύθι. Βοηθάει τους μαθητές να το διαβάσουν. 3. Επισημαίνονται όσα ρήματα είναι στον αόριστο και γράφονται με τη σειρά εμφάνισής τους στον πίνακα. 4. Ο δάσκαλος κάνει στους μαθητές ερωτήσεις κατανόησης του κειμένου. Π.χ.: “Γιατί λένε το κοριτσάκι Κοκκίνοσκουφίτσα; Πού πηγαίνει η Κοκκίνοσκουφίτσα;” κ.τ.λ. 5. Ο δάσκαλος χωρίζει τους μαθητές σε μικρές ομάδες και μοιράζει σε κάθε ομάδα το παραμύθι σε εικόνες (ανακατεμένες). Ζητάει από τους μαθητές να βάλουν τις εικόνες στη σωστή σειρά. Όποια ομάδα τελειώσει πρώτη, κερδίζει. 6. Ζητάει από κάποιους μαθητές να πουν το παραμύθι (όσο μπορούν). Τους βοηθάει, αν και όπου χρειάζεται. 7. Οι μαθητές κάνουν τις ασκήσεις 1, 2 και 3. 8. Ο δάσκαλος ρωτάει τους μαθητές με βάση το παραμύθι της Κοκκίνοσκουφίτσας π.χ.: “Πού θέλει να πάει η Κοκκίνοσκουφίτσα;” ή “τι θέλει να κάνει ο λύκος;” κ.τ.λ. και βοηθάει τους μαθητές να απαντήσουν. 	<p>Αυτό γίνεται για να κατανοηθεί καλύτερα το περιεχόμενο του κειμένου.</p> <p>Μπορεί να ζητήσει από τους μαθητές να του πουν πώς αρχίζουν τα παραμύθια στη γλώσσα τους. Αν θέλει μπορεί να τους σηκώσει να το γράψουν στον πίνακα.</p>

9. Γίνονται οι ασκήσεις 4 και 5.

Γ. Ασκήσεις για το σπίτι.

Δίνεται η άσκηση 6.



Ε

**ΣΤΟ ΔΡΟΜΟ -
ΣΤΟ ΒΙΒΛΙΟΠΩΛΕΙΟ**

E1 Τι έκανες στη βιβλιοθήκη;

Επικοινωνιακοί στόχοι

Οι μαθητές μαθαίνουν να αναφέρονται στο παρελθόν.

Μαθησιακοί στόχοι

Οι μαθητές μαθαίνουν, προφορικά και γραπτά,

- τον αόριστο (επανάληψη)
- τον παρατατικό, για να αναφέρονται στο παρελθόν,
- να κατανοούν και να δίνουν οδηγίες στα ελληνικά, στα πλαίσια της κυκλοφοριακής αγωγής.

Μορφολογικά στοιχεία

- Η προστακτική [κατάφαση (επανάληψη) – άρνηση].

- Ο παρατατικός και ο αόριστος των ρημάτων *είμαι, παίρνω, παίζω, διαβάζω, αγοράζω, μένω, ζωγραφίζω, περνάω, πηγαίνω, βλέπω, ακούω, φεύγω, συναντώ, λέω, μένω.*
- Η χρονική πρόταση *όταν* + παρατατικός.

Βασικά γλωσσικά στοιχεία

- *ήμουν, έπαιρνα, έπαιξα, διάβαζα, αγόραζα, έμενα, ζωγραφίζα, περνούσα, πήγα, έβλεπα, άκουγα, έφευγα, συναντούσα, έλεγα, έμεινα.*
- *πήρα, έπαιξα, διάβασα, αγόρασα, έμεινα, ζωγράφισα, πέρασα, πήγα, είδα, άκουσα, έφυγα, συνάντησα, είπα, έμεινα.*

ΕΝΔΕΙΚΤΙΚΗ ΠΟΡΕΙΑ ΔΙΔΑΣΚΑΛΙΑΣ

Σημεία προετοιμασίας του δασκάλου:

- Ο διάλογος του μαθήματος σε διαφάνεια (προαιρετικά).
- Κούκλα ή μαντίλι.
- Η άσκηση 4 σε φωτοτυπία / μεγέθυνση.
- Δύο σελίδες A4, μία με τον “Σταμάτη” και μία με τον “Γρηγόρη”.
- Αρκετές λευκές σελίδες A4.
- Η φωτοτυπία “Η ημέρα ενός παιδιού” από το Γ1 (βλ. παράρτημα).

Παρατηρήσεις

A. Αφόρμηση

1. Ο δάσκαλος κρεμάει στον πίνακα την “Ημέρα ενός παιδιού” και διηγείται την ιστορία αρχίζοντας έτσι: “Όταν η Τάνια ήταν μικρή, ...”. Παράλληλα γράφει στον πίνακα τα ρήματα που χρησιμοποιεί στον παρατατικό.

Εάν το κρίνει απαραίτητο, υπενθυμίζει στους μαθητές τον ενεστώτα των ρημάτων και γράφει στον πίνακα και τα ρήματα στον ενεστώτα, αντιστοιχίζοντάς τα με τον παρατατικό τους.

B. Παρουσίαση των περιεχομένων – Εξάσκηση

1. Ο δάσκαλος διαβάζει το διάλογο από τη διαφάνεια ή το βιβλίο επισημαίνοντας τα ρήματα που είναι στον παρατατικό.
2. Ζητάει από τους μαθητές να διαβάσουν το διάλογο. Τους βοηθάει στην ανάγνωση, ενώ παράλληλα γράφει στον πίνακα και τα ρήματα που έχει ο διάλογος στον παρατατικό, συμπληρώνοντας τη στήλη που υπάρχει ήδη. Παραπέμπει τους μαθητές στην ταξινόμηση των ρημάτων στη σελ. 147.
3. Γίνονται οι ασκήσεις 1 και 2.
4. Ο δάσκαλος παίζει με την κούκλα τον εξής διάλογο:

Δ.: “*Τρβα, τι έκανες, όταν ήσουν στην Αλβανία;*”

<p>I.: <i>“Πήγαινα στη βιβλιοθήκη και διάβαζα πολλά βιβλία.”</i></p> <p>Δ.: <i>“Τι έκανες όταν ήσουν μικρή;”</i></p> <p>I.: <i>“Επαιζα κάθε μέρα με τα αδέρφια μου.”</i></p> <p>Όταν η “Ιρβα” απαντάει, ο δάσκαλος δείχνει στον πίνακα τα ρήματα που χρησιμοποιεί στον παρατατικό.</p> <p>5. Ο δάσκαλος κάνει ανάλογες ερωτήσεις σε κάποιους μαθητές και τους βοηθάει να απαντήσουν, δείχνοντας στον πίνακα τον παρατατικό των ρημάτων που χρησιμοποιούν ή θα πρέπει να χρησιμοποιήσουν.</p> <p>6. Γίνεται η άσκηση 3.</p> <p>7. Ο δάσκαλος κρεμάει στον πίνακα τη φωτοτυπία/ μεγέθυνση της άσκησης 4. Δείχνοντας τα σήματα λέει τις αντίστοιχες οδηγίες στα ελληνικά.</p> <p>Π.χ.: <i>“Κόκκινο! Μην περνάς!”</i> ή/και <i>“Κόκκινο! Σταμάτα!”</i> κ.ο.κ.</p> <p>Επαναλαμβάνει την ίδια δραστηριότητα ζητώντας από τους μαθητές να λένε όλοι μαζί τις οδηγίες στα ελληνικά.</p> <p>8. Ο δάσκαλος τοποθετεί τα θρανία έτσι ώστε να σχηματίζουν μία διασταύρωση. Δύο μαθητές παίζουν το ρόλο των φαναριών, κρατώντας τις σελίδες με το “Σταμάτη” και το “Γρηγόρη”. Η απλή διάβαση πεζών δηλώνεται με λευκές κόλλες Α4 στο πάτωμα. Οι μαθητές θα πρέπει να ακολουθήσουν τις οδηγίες που δίνει ο δάσκαλος και στις οποίες έχουν ασκηθεί στο σημείο 7.</p> <p>9. Το ρόλο του δασκάλου παίρνουν μετά και κάποιοι μαθητές.</p> <p>10. Γίνεται η άσκηση 4.</p> <p><u>Γ. Ασκήσεις για το σπίτι:</u> Δίνεται η άσκηση 5.</p>	<p>Στην κυκλοφοριακή αγωγή δίνεται κάποια έμφαση (ιδίως αν το σχολείο/ τάξη βρίσκεται σε αστικό κέντρο), επειδή ενδέχεται οι μαθητές να αγνοούν κάποια στοιχεία κυκλοφοριακής αγωγής.</p>
---	---

E2 Πόσο κάνει, κύριε;

Επικοινωνιακοί στόχοι

Οι μαθητές μαθαίνουν

- να προτείνουν σε κάποιον και να αποδέχονται την πρόταση (επανάληψη),
- να εκφράζουν μια επιθυμία ή μια προτίμηση (επανάληψη),
- να εκφράζουν τη δυνατότητα να κάνουν κάτι (επανάληψη),
- να εκφράζουν την υποχρέωση να κάνουν κάτι (επανάληψη),
- να αναφέρονται στο παρελθόν (επανάληψη),
- να αιτιολογούν μια επιλογή τους (επανάληψη),
- να ζητούν και να δίνουν πληροφορίες για την τιμή ενός προϊόντος.

Μαθησιακοί στόχοι

Οι μαθητές μαθαίνουν, προφορικά και γραπτά,

- φράσεις με τις οποίες προτείνουμε κάτι σε κάποιον και αποδεχόμαστε την πρόταση (επανάληψη),
- φράσεις με τις οποίες εκφράζουμε μια επιθυμία ή μια προτίμηση (επανάληψη),
- φράσεις με τις οποίες εκφράζουμε τη δυνατότητα να κάνουμε κάτι (επανάληψη),
- φράσεις με τις οποίες εκφράζουμε την υποχρέωση να κάνουμε κάτι,

- τον παρατατικό και τον αόριστο για να αναφέρονται στο παρελθόν (επανάληψη),
- να αιτιολογούν μια επιλογή τους,
- φράσεις με τις οποίες ρωτάμε και φράσεις με τις οποίες απαντάμε σχετικά με την τιμή ενός προϊόντος.

Μορφολογικά στοιχεία

- Η υποτακτική.
- Ο αόριστος (βλ. E1).
- Ο παρατατικός (βλ. E1).
- Η αιτιολογική πρόταση "...γιατί...".
- Οι ερωτηματικές προτάσεις "Πόσο κάνει;" "Πόσο κάνουν;".

Βασικά γλωσσικά στοιχεία

- *Θέλω να.../ μ' αρέσει να.../ πρέπει να.../ μπορώ να...*
- *γιατί...*
- *Πόσο κάνει; Πόσο κάνουν;*
- Τα ρήματα στον αόριστο και τον παρατατικό, που είναι ήδη γνωστά από προηγούμενες ενότητες.

ΕΝΔΕΙΚΤΙΚΗ ΠΟΡΕΙΑ ΔΙΔΑΣΚΑΛΙΑΣ

Σημεία προετοιμασίας του δασκάλου:

- Κούκλα ή μαντίλι.
- Καρτελάκια, όπου αναγράφονται τιμές διάφορων σχολικών ειδών (μολυβιών, τετραδίων κ.τ.λ.).
- Φωτοτυπία σε μεγέθυνση της άσκησης 3. Ο δάσκαλος κόβει τις εικόνες φροντίζοντας να μην υπάρχουν οι λεζάντες από κάτω.

Παρατηρήσεις

A. Αφόρμηση

1. Ο δάσκαλος παίζει με την κούκλα τον παρακάτω (ή παρόμοιο) διάλογο:

Κ.: "Γεια σας! Τι θέλετε; Μπορώ να σας βοηθήσω;"

Δ.: "Ναι, ευχαριστώ. Θέλω να αγοράσω ένα δώρο για το φίλο μου, το Γιάννη, γιατί έχει γενέθλια την άλλη εβδομάδα".

Κ.: "Α! Μπορείτε να του πάρετε ένα βιβλίο, μια τσάντα για τα βιβλία του, ένα ωραίο στιλό."

Δ.: "Πόσο κάνει αυτό το στιλό;"

Κ.: "Δυο χιλιάδες, αλλά θα σας κάνω και έκπτωση."

Δ.: “Κι αυτές οι μπογιές; Πόσο κάνουν;”

Κ.: “Πεντακόσιες.”

Δ.: “Ωραία! Θα πάρω τις μπογιές”.

Β. Παρουσίαση των περιεχομένων – Εξάσκηση

1. Ο δάσκαλος διαβάζει το διάλογο και κατόπιν ζητάει από τους μαθητές να τον διαβάσουν κι αυτοί.
2. Γράφει στον πίνακα τις φράσεις “πόσο κάνει; / πόσο κάνουν;” καθώς και τα ρήματα *μπορώ, θέλω* + υποτακτική.
3. Δημιουργεί με ένα θρανίο μια “γωνιά” με διάφορα πράγματα που πουλιούνται σε βιβλιοχαρτοπωλεία και είναι απαραίτητα για τα παιδιά, δηλ. μολύβια, σβήστρες, τσάντες κ.τ.λ.
4. Κολλάει επάνω καρτελάκια με ενδεικτικές τιμές των προϊόντων αυτών.
5. Δίνει σ’ ένα μαθητή το ρόλο του βιβλιοπώλη. Κάποιος άλλος αναλαμβάνει το ρόλο του πελάτη. Οι μαθητές “παίζουν” διαλόγους, ανάλογους μ’ αυτόν του βιβλίου ή αυτού που έπαιξε ο δάσκαλος με την κούκλα.
6. Γίνεται η άσκηση 1 και 2.
7. Έπειτα, ο δάσκαλος δείχνει τις καρτέλες από την άσκηση 3 και ρωτάει τους μαθητές να του πουν, βλέποντας την εικόνα, τι έκανε ο Εριόν χτες, η Τάνια κ.τ.λ. Περιμένει να του απαντήσουν με αόριστο. Τους βοηθά, όπου χρειάζεται.
8. Τους ξαναδείχνει τις καρτέλες και υποβάλλει την ίδια ερώτηση, συμπληρώνοντας “*Τι έκανε ο Εριόν / η Τάνια χτες, όλο το απόγευμα;*”, δίνοντας έτσι έμφαση στη διάρκεια της δραστηριότητας.

Αν οι μαθητές απαντήσουν με αόριστο, ο δάσκαλος τους διορθώνει χρησιμοποιώντας παρατατικό.
9. Γίνεται η άσκηση 4.
10. Ο δάσκαλος επιστρέφει στο διάλογο, τον ξαναδιαβάζει, αν χρειάζεται, και κάνει στα παιδιά ερωτήσεις κατανόησης.

Π.χ.: “*Τι θέλουν να αγοράσουν η Ντιάνα και η Σοφία; Γιατί; Τι μπορούν να αγοράσουν; Τι αγόρασαν;*”
11. Γίνεται η άσκηση 5 και 6.

Γ. Ασκήσεις για το σπίτι:

Δίνονται οι ασκήσεις 3, 7 και 8.

Αυτά τα αντικείμενα τα “δανείζεται” εκείνη τη στιγμή από τους μαθητές του.

Το παιχνίδι μπορεί να επαναληφθεί με αρκετά παιδιά.

Αυτό γίνεται για να αρχίσουν σιγά σιγά τα παιδιά να αντιλαμβάνονται τη διαφορά στη χρήση παρατατικού – αόριστου.

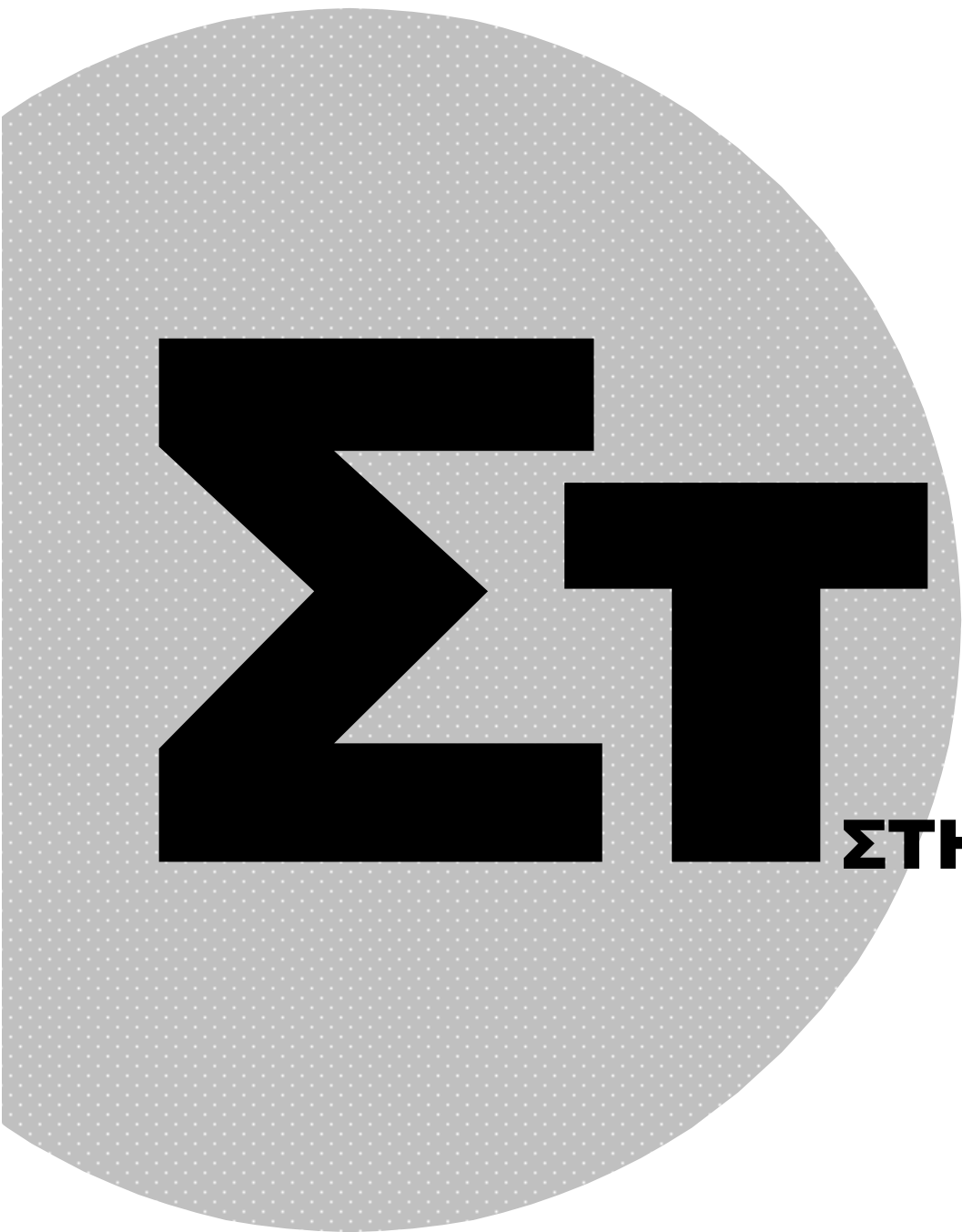

ΣΤΗΝ ΑΓΟΡΑ

ΣΤ Παιδιά, πάμε να ψωνίσουμε;

Επικοινωνιακοί στόχοι

Επανάληψη όλων των προηγούμενων ενοτήτων
Α' – Ε'.

Μαθησιακοί στόχοι

Επανάληψη όλων των προηγούμενων ενοτήτων
Α' – Ε'.

Μορφολογικά στοιχεία

Επανάληψη όλων των προηγούμενων ενοτήτων
Α' – Ε'.

Βασικά γλωσσικά στοιχεία

- Επανάληψη όλων των προηγούμενων ενοτήτων Α' – Ε'.
- Διεύρυνση με το λεξιλόγιο που θα προκύψει από την επίσκεψη στην αγορά.

ΕΝΔΕΙΚΤΙΚΑ ΣΤΑΔΙΑ

ΣΤΗΝ ΠΟΡΕΙΑ ΤΗΣ ΒΙΩΜΑΤΙΚΗΣ ΠΡΟΣΕΓΓΙΣΗΣ (PROJECT)

Σημεία προετοιμασίας του δασκάλου:

Στάδιο 1:

- Φωτογραφίες αγοράς κλειστής και ανοιχτής από διάφορες χώρες του κόσμου (Ευρώπης, Ασίας, Αφρικής κ.τ.λ.). Χρησιμοποιούνται οι φωτογραφίες που υπάρχουν στο παράρτημα ή/και άλλες που μπορεί να έχει στη διάθεσή του ο δάσκαλος. Οι φωτογραφίες που προβλέπονται στο παράρτημα υπάρχουν σε σμίκρυνση και στο βιβλίο του μαθητή, στη δεύτερη σελίδα της ενότητας Στ', η οποία στη συνέχεια θα αποκαλείται "Σημειωματάριο του μαθητή".

Στάδιο 2:

- Ψαλιδάκια χειροτεχνίας, όσα και οι μαθητές.

Στάδιο 3:

- Τοπογραφικός χάρτης της πόλης από το Δήμο ή τον ΕΟΤ ή ένα πρόχειρο σχεδιάγραμμα της γειτονιάς, που θα το σχεδιάσει ο ίδιος ο δάσκαλος.
- Προσυνεννόηση με τους υπευθύνους των χώρων επίσκεψης στην αγορά. Οι μαθητές μπορούν να επισκεφθούν, κατά περίπτωση, το σούπερ μάρκετ ή ένα μανάβικο, ένα φούρνο κ.ά. ή τη λαϊκή αγορά της περιοχής.

Στάδιο 4:

- Δημοσιογραφικό μαγνητόφωνο.

Παρατηρήσεις

❖ Στάδιο 1: Διερεύνηση των γνώσεων των μαθητών

1. Ο δάσκαλος παρουσιάζει τις φωτογραφίες που απεικονίζουν αγορές από διάφορα μέρη του κόσμου. Χρησιμοποιεί τις φωτογραφίες από το παράρτημα ή/και από τη δεύτερη σελίδα από το "Σημειωματάριο του μαθητή".

Ζητάει από τους μαθητές να πουν λέξεις (π.χ. αγορά, μίλα, πουλάει κ.τ.λ.) ή εκφράσεις (π.χ. "πόσο κάνουν...", "είναι ακριβό...", "δεν μου φτάνουν τα λεφτά..." κ.τ.λ.) που έχουν σχέση με την επικοινωνιακή περίσταση "Ψωνίζουμε".

Ταυτόχρονα ο δάσκαλος γράφει στον πίνακα τις λέξεις και τις εκφράσεις που λένε οι μαθητές ή/και βασικές λέξεις ή εκφράσεις που είπε ο ίδιος.

Οι μαθητές γράφουν στο “Σημειωματάριό” τους στη σελίδα “Τι θα μωνίσουμε” τα προϊόντα που έχουν πει και ο δάσκαλος τα έχει γράψει στον πίνακα.

Στη σελίδα “Τι λέμε;” οι μαθητές γράφουν τις εκφράσεις που έχουν πει και ο δάσκαλος έχει γράψει στον πίνακα.

❖ **Στάδιο 2: Χωρισμός των μαθητών σε ομάδες (το πολύ τεσσάρων ατόμων).**

1. Ο χωρισμός σε ομάδες μπορεί να γίνει σύμφωνα με τις προσωπικές φιλίες των παιδιών. Ο δάσκαλος ορίζει “τι ομάδα είναι” οι μαθητές, ανάλογα με τα τέσσερα φρούτα που υπάρχουν στην πέμπτη (5η) σελίδα του “Σημειωματαρίου” τους. Η κάθε ομάδα κόβει την ανάλογη καρτέλα από το “Σημειωματάριο”. Όσοι μαθητές αποτελούν την ίδια ομάδα, έχουν το ίδιο φρούτο.

❖ **Στάδιο 3: Οργάνωση δραστηριοτήτων – Επίσκεψη στην αγορά της περιοχής.**

• **Πώς θα πάμε στην αγορά:**

Πριν ξεκινήσουν για την αγορά, ο δάσκαλος συζητά με τους μαθητές τη διαδρομή που θα ακολουθήσουν από το Σχολείο μέχρι το χώρο που θα επισκεφθούν. Τους δίνει τον πολεοδομικό χάρτη της περιοχής ή το σχεδιάγραμμα της γειτονιάς που κατασκεύασε ο ίδιος και θα την “περπατήσουν”. Συζητούν αναλυτικά τη διαδρομή που θα ακολουθήσουν και οι μαθητές τη σημειώνουν με το μολύβι τους.

Όσο συζητούν τη διαδρομή ο δάσκαλος επισημαίνει τα σημεία (π.χ. διασταυρώσεις, διαβάσεις, φανάρια κ.τ.λ.) όπου θα πρέπει να είναι προσεκτικοί οι μαθητές και επαναλαμβάνει οδηγίες κυκλοφοριακής αγωγής όπως, “πράσινο-προχωρώ, κόκκινο-σταματώ, περνά πάντα από τη διάβαση ή προσέχω πριν διασχίσω το δρόμο αριστερά και δεξιά”.

❖ **Στάδιο 4: Φύλλα εργασίας.**

• **Τι κάνουμε στην αγορά ή στο σούπερ μάρκετ**

Οι μαθητές χρησιμοποιούν την έκτη και έβδομη σελίδα του “Σημειωματαρίου” τους.

Γράφουν στη σελίδα “Τι πουλάει” τα προϊόντα που πουλάει το κατάστημα. Την ονομασία των προϊόντων στα ελληνικά την αντιγράφουν από τις ταμπέλες στα ράφια ή στους διαδρόμους ή από τη συσκευασία των προϊόντων ή ρωτώντας τον/ την υπάλληλο με τη γνωστή από προηγούμενο μάθημα έκφραση “Πώς το λένε αυτό στα Ελληνικά;” Έπειτα ρωτούν να μάθουν τις τιμές των προϊόντων για να συμπληρώσουν τη σελίδα “Πόσο κάνουν;”.

• **Μαγνητοφωνήσεις συζητήσεων**

Οι μαθητές, με τη βοήθεια του δασκάλου, μαγνητοφω-

νούν μικρές συζητήσεις που γίνονται μεταξύ πελατών και υπαλλήλων ή ρωτούν οι ίδιοι τους υπαλλήλους π.χ.:

Η σελίδα αυτή θα ολοκληρωθεί στο τέλος του project με τις καινούριες λέξεις που οι μαθητές θα μάθουν στη διάρκειά του.

Σ’ αυτό το σημείο ο δάσκαλος ζητά από τους μαθητές να προσέξουν την πρώτη σελίδα από το “Σημειωματάριό” τους.

“Πόσο κάνει το λάδι;” “Είναι νόστιμα τα λουκάνικα;” και καταγράφουν στο μαγνητόφωνο αυτές τις “συνεντεύξεις”. Αυτή η δραστηριότητα γίνεται με στόχο την επόμενη μέρα στο σχολείο οι μαθητές να ακούσουν τις κασέτες και να προσπαθήσουν να εντοπίσουν εκφράσεις και λέξεις που έμαθαν κατά την επίσκεψή τους στην αγορά.

• **Συλλογή διαφημιστικών φυλλαδίων και χαρτοκιβωτίων**

Οι μαθητές συλλέγουν διαφημιστικά φυλλάδια ή/και χαρτοκιβώτια από το σούπερ μάρκετ, τα οποία θα χρησιμοποιήσουν αργότερα για κολάζ και κατασκευές.

❖ **Στάδιο 5: Επεξεργασία του υλικού**

1. Ο δάσκαλος ζητά από τους μαθητές να περιγράψουν, προφορικά ή γραπτά, τη διαδρομή, με τη βοήθεια του χάρτη. Τους ρωτάει π.χ. “Πώς πήγαμε στο σούπερ μάρκετ;” (Επανάληψη Γ’).
2. Οι μαθητές συμπληρώνουν, με τη βοήθεια του δασκάλου, τη σελίδα “Τι θα ψωνίσουμε” με τις καινούργιες λέξεις που έμαθαν.
3. Χρησιμοποιώντας το λεξιλόγιο αυτό γράφουν μικρές ιστορίες, ανάλογες μ’ αυτές που “έζησαν” στην επίσκεψη στα καταστήματα.
4. Αν το επιτρέπει το επίπεδό τους, οι μαθητές φτιάχνουν μικρά προβλήματα με τις 4 πράξεις της αριθμητικής χρησιμοποιώντας τις τιμές των προϊόντων.
Π.χ.: “Ο Γιώργος αγόρασε ένα κιλό μήλα, που έκαναν 250 δρχ. και ένα κιλό πορτοκάλια, που έκαναν 150 δρχ. Πόσο πλήρωσε στο μανάβικο;”
5. Με τη βοήθεια του δασκάλου συμπληρώνουν τις “Ιστορίες με λόγια και εικόνες” (rebus) στο “Σημειωματάριό” τους. Μπορούν να φτιάξουν και άλλα rebus, που να δηλώνουν την προέλευση των πρώτων υλών και την κατάληξή τους στην αγορά και από κει στο νοικοκυριό. (Σύνδεση με το μάθημα “Μελέτη του Περιβάλλοντος”).
6. Κάνοντας επανάληψη τις ημέρες της εβδομάδας, ο δάσκαλος προτείνει στους μαθητές να γράψουν ένα ημερήσιο πρόγραμμα διατροφής της οικογένειάς τους ή τη συνταγή του αγαπημένου τους γλυκού ή/και φαγητού, αφού συμβουλευτούν τους γονείς τους.
7. Ο δάσκαλος κάνει μια πρόχειρη απομαγνητοφώνηση των “συνεντεύξεων” που καταγράφηκαν στο σούπερ μάρκετ και δίνει το γραπτό κείμενο στους μαθητές. Μετά, όλοι μαζί ακούν τις κασέτες και επισημαίνουν τις εκφράσεις και τις λέξεις που ακούν.
8. Οι μαθητές “παίζουν” και οι ίδιοι ανάλογους διαλόγους σε παιχνίδι ρόλων (π.χ.: πωλητής, αγοραστής, πελάτης), επαναλαμβάνοντας τις εκφράσεις που επισήμαναν.

❖ **Στάδιο 6: Ζωγραφική – Κατασκευές – Θεατρικό παιχνίδι**

1. Χρησιμοποιώντας πάλι τις φωτογραφίες από αγορές του κόσμου, ο δάσκαλος προτείνει στα παιδιά να πουν ή και

Χρήσιμο είναι να καταγραφούν συνομιλίες σε διαφορετικά σημεία της αγοράς ή του σούπερ μάρκετ, π.χ. στο ταμείο, στο μανάβικο κ.τ.λ.

<p>να ζωγραφίσουν φρούτα και λαχανικά της χώρας προέλευσής τους.</p> <ol style="list-style-type: none"> 2. Από τα διαφημιστικά φυλλάδια που πήραν κατά την επίσκεψη στην αγορά, κατασκευάζουν κολάζ με θέμα την αγορά γράφοντας δίπλα στις φωτογραφίες σχόλιά τους. (Π.χ.: <i>Πω, πω τι ωραία φρούτα... Ακριβά είναι τα...</i>) 3. Κατασκευάζουν μικρά μαγαζιά από χαρτόκουτα που πήραν από το σούπερ μάρκετ. Βάφουν τα χαρτόκουτα με έντονα χρώματα, γράφουν ταμπέλες, τιμοκαταλόγους κλπ. Τοποθετούν σ' αυτά άδειες συσκευασίες προϊόντων που φέρνουν από το σπίτι τους. 4. Με τα “μαγαζάκια” αυτά φτιάχνουν μια μικρογραφία αγοράς σε μια γωνιά της τάξης, όπου τα παιδιά παίζοντας παιχνίδια ρόλων, όπως στο στάδιο 5 /8, επαναλαμβάνουν εκφράσεις και λέξεις που έμαθαν στη διάρκεια του project καθώς και άλλες, ανάλογες λέξεις και εκφράσεις, γνωστές σ' αυτά. 5. Τέλος μπορούν να οργανώσουν <ul style="list-style-type: none"> • μια έκθεση ζωγραφικής, • μια έκθεση κολάζ με φωτογραφίες ή εικόνες από τα διαφημιστικά των προϊόντων που έχουν συγκεντρώσει. <p>Μπορούν να δημιουργήσουν μία εφημερίδα τοίχου με συνταγές φαγητών ή/και γλυκών από διάφορα μέρη.</p> <p>Επίσης, μπορούν να διοργανώσουν ένα πάρτι με φαγητά και γλυκά από τις χώρες προέλευσής τους.</p> <p>Μπορούν να παρουσιάσουν ένα μικρό θεατρικό με μικρούς διαλόγους που ακούγονται στο χώρο μιας αγοράς έχοντας σαν σκηνικό τα μαγαζιά που έχουν κατασκευάσει οι ίδιοι.</p> 	
---	--

Συναδέλφισσα, συνάδελφε,

Στόχος μας ήταν να κατασκευάσουμε ένα υλικό που να καλύπτει βασικές γλωσσικές ανάγκες των παλινοστούντων και αλλοδαπών μαθητών. Προσπαθήσαμε το υλικό να είναι ευχάριστο για τα παιδιά και εύκολα διαχειρίσιμο από σένα.

Τώρα που ολοκληρώθηκε η εφαρμογή του σε μια τάξη, τη δική σου τάξη, είμαστε σίγουροι ότι η διδακτική πράξη ανέδειξε τα θετικά σημεία του υλικού αλλά και τα σημεία εκείνα που επιδέχονται βελτίωση ή αναπροσαρμογή. Για το λόγο αυτό θα σε παρακαλούσαμε να συμπληρώσεις το ερωτηματολόγιο για την αξιολόγηση που ακολουθεί, το οποίο είναι στην ουσία μια κωδικοποίηση των σημείων του υλικού που θα θέλαμε να θέσουμε σε συζήτηση. Μπορείς να αξιοποιήσεις τα σημεία των απαντήσεων που προβλέπονται ανοιχτά όπως εσύ νομίζεις, καθώς και τη δυνατότητα που έχεις να δώσεις σε κάποιες ερωτήσεις περισσότερες από μία απαντήσεις. Οι παρατηρήσεις σου είναι απαραίτητες για την αναμόρφωση του υλικού αυτού.

Περιμένουμε, λοιπόν, τις επισημάνσεις σου, για να φανεί εάν αυτό το υλικό υπήρξε αντάξιο των προσδοκιών σου, εάν το βιβλίο για το δάσκαλο υποστήριξε τη δουλειά σου στην τάξη - ειδικά εκείνων που έχουν μικρή διδακτική εμπειρία σε ανάλογους μαθητικούς πληθυσμούς - και εάν τελικά υπήρξε ευχάριστη η εφαρμογή του από σένα και τους μαθητές σου.

Η διεύθυνση που θα σε παρακαλούσαμε να στείλεις το «ερωτηματολόγιο για την αξιολόγηση» είναι:

*Αριστοτέλειο Πανεπιστήμιο Θεσσαλονίκης
Φιλοσοφική Σχολή
Γερμανικό Τμήμα
υπόψη αν. καθ. Α. Κοιλιάρη
540 06 Θεσσαλονίκη*

*e-mail: angelkil@del.auth.gr
Fax: 031 - 99 75 42*

Σ' ευχαριστούμε για τη συνεργασία.

Η ομάδα εργασίας

ΑΞΙΟΛΟΓΗΣΗ ΤΟΥ ΓΛΩΣΣΟΔΙΔΑΚΤΙΚΟΥ ΥΛΙΚΟΥ

ΚΑΛΩΣ ΗΡΘΕΣ

A. Εξωτερικά χαρακτηριστικά

Το Βιβλίο του Μαθητή (γενικά)

1. είναι για τους μαθητές
μάλλον βαρετό ενδιαφέρον ελκυστικό πολύ ελκυστικό
2. διακρίνει με εποπτικό τρόπο τις διδακτικές ενότητες ναι όχι
3. έχει διδακτικές ενότητες, που ως προς τη δομή τους είναι λειτουργικές ναι όχι
4. έχει εικονογράφηση
 - αποκλειστικά διακοσμητικού χαρακτήρα ναι όχι
 - που συμβάλλει ουσιαστικά στη διδασκαλία και τη μάθηση ναι όχι
 - που υποστηρίζει τους διαλόγους, τα κείμενα και τις ασκήσεις ναι όχι
5. περιέχει πίνακες κωδικοποίησης που
 - δεν εξυπηρετούν κανένα απολύτως στόχο ναι όχι
 - δίνουν μόνον μία εποπτική εικόνα του φαινομένου που πραγματεύονται ναι όχι
 - που συμβάλλουν ουσιαστικά στη διδασκαλία και τη μάθηση ναι όχι

6. Άλλες παρατηρήσεις :

.....

.....

.....

.....

.....



B. Σκοπός - Στόχοι

Το βιβλίο του μαθητή

1. έχει πάρει υπόψη την ηλικία του μαθητικού κοινού στο οποίο απευθύνεται ναι όχι
2. αναπτύσσει τις επικοινωνιακές δεξιότητες, όπως ορίζονται σε κάθε ενότητα στο βιβλίο του δασκάλου ναι όχι
3. φαίνεται να καλύπτει, μέσα στο χρονικό πλαίσιο που προβλέπεται, τις πρώτες επικοινωνιακές ανάγκες του μαθητικού κοινού στο οποίο απευθύνεται ναι όχι

Αν όχι, για ποιους λόγους;

.....

.....

.....

4. πετυχαίνει τον στόχο της καταρχήν γλωσσικής ένταξης των συγκεκριμένων μαθητών στο σχολικό και κοινωνικό περιβάλλον ναι όχι

Αν όχι, για ποιους λόγους;

.....

.....

.....

5. Άλλες παρατηρήσεις

.....

.....

.....

Γ. Περιεχόμενα

Το βιβλίο του μαθητή

1. περιέχει
 - θεματική κατάλληλη για το μαθητικό κοινό στο οποίο απευθύνεται ναι όχι
 - περιστάσεις επικοινωνίας αυθεντικές και χρήσιμες ναι όχι
 - διαλόγους με αυθεντικότητα ναι όχι
 - διαλόγους φανερά κατασκευασμένους ναι όχι

- διαλόγους ενδιαφέροντες ναι όχι
 διαλόγους βαρετούς ναι όχι
 διαλόγους δομημένους με στόχο την εξάσκηση των μορφοσυντακτικών
 στοιχείων ναι όχι
 διαλόγους δομημένους με στόχο την ανάπτυξη επικοινωνιακών
 δεξιοτήτων ναι όχι
 • ασκήσεις πρόσληψης και παραγωγής λόγου πολλές αρκετές λίγες

2. έχει στους διαλόγους και στις ασκήσεις γλώσσα αυθεντική
(ως προς τις καταστάσεις και τους συμμετέχοντες) ναι όχι

3. προβλέπει λεξιλόγιο που είναι

για τον χρόνο που θα πρέπει να διδαχθεί πολύ αρκετό λίγο

κατάλληλο για τις ανάγκες του συγκεκριμένου μαθητικού κοινού ναι όχι

μία βάση που θα πρέπει να διευρυνθεί ναι όχι

4. πραγματεύεται επιλεκτικά μορφοσυντακτικά στοιχεία και αυτό είναι
για τους στόχους που έχουν τεθεί καταρχήν χρήσιμο χρήσιμο μη χρήσιμο

5. θα έπρεπε να πραγματεύεται περισσότερα μορφοσυντακτικά στοιχεία ναι όχι

5.1 Αν ναι, γιατί;

.....

.....

.....

5.2 Αν ναι, ποια;

.....

.....

.....

6. παρέχει μία συστηματική εποπτική εικόνα των μορφοσυντακτικών
στοιχείων που πραγματεύεται ναι όχι

7. διαχειρίζεται τα μορφοσυντακτικά στοιχεία σε εξελικτική πορεία γραμμική σπειροειδή

8. προβλέπει επανάληψη και εμπάθунση των μορφοσυντακτικών στοιχείων ναι όχι

9. Άλλες παρατηρήσεις

.....

.....

.....



Δ. Ασκήσεις

1. Οι οδηγίες των δραστηριοτήτων

- είναι κατανοητές δυσνόητες άλλοτε κατανοητές, άλλοτε δυσνόητες
- κατευθύνουν σωστά τον μαθητή αποπροσανατολίζουν τον μαθητή

2. ζητούμενα των δραστηριοτήτων είναι

- μόνο γλωσσικές πράξεις μόνο εξάσκηση μορφοσυντακτικών στοιχείων
- και τα δύο τύποι, όροι

3. οι ασκήσεις

- είναι λίγες αρκετές πολλές
- έχουν στόχο μόνο τη μάθηση μόνο τον έλεγχο και τα δύο
- οδηγούν στη σχετική αυτονόμηση του μαθητή ναι όχι
- προϋποθέτουν πάντα την υποστήριξη του δασκάλου ναι όχι
- παρουσιάζουν ποικιλία μορφών ναι όχι
- προκαλούν το ενδιαφέρον των μαθητών ναι όχι
- είναι βαρετές ναι όχι
- περιορίζουν τον μαθητή σε μηχανιστική επανάληψη δομών και τύπων ναι όχι
- ενθαρρύνουν συνολικά την ατομική έκφραση του μαθητή ναι όχι
- προτρέπουν τον μαθητή σε παραπέρα δημιουργική εργασία στο σχολείο ή το σπίτι ναι όχι

4. Άλλες παρατηρήσεις

.....

.....

.....

Ε. Το βιβλίο για το δασκάλο

1. Το βιβλίο για το δάσκαλο είναι

- συνοπτικό όσο χρειάζεται αναλυτικό πολύ αναλυτικό

2. το ενδεικτικό διάγραμμα διδασκαλίας που προτείνεται είναι

- εφαρμόσιμο σε όλες τις λεπτομέρειες

- εφαρμόσιμο εν μέρει
- μη εφαρμόσιμο

Αν “εφαρμόσιμο εν μέρει” ή “μη εφαρμόσιμο”, για ποιους λόγους;

.....

.....

.....

- αφήνει περιθώρια σε πρωτοβουλίες του δασκάλου
- δεν αφήνει περιθώριο σε καμία πρωτοβουλία

3. χρειάζεται συμπληρωματικό υλικό ναι όχι

Αν “ναι”, σε ποια σημεία;

.....

.....

.....

.....

Τι είδους; Αναφέρετε ενδεικτικά.

.....

.....

.....

.....

5. Άλλες παρατηρήσεις

.....

.....

.....

Γενικές εκτιμήσεις - Προτάσεις

.....

.....

.....

.....

.....

.....

.....

.....

.....



ΣΤ. Γενικά στοιχεία για την ταυτότητα των εφαρμοστών/τριών

1. φύλο άνδρας γυναίκα
2. σε οργανική θέση στο σχολείο αναπληρωτής/-τρια με απόσπαση
3. έτη υπηρεσίας (συνολικά)
- 3.1 σε τάξεις υποδοχής (ΤΥ)
- 3.2 σε φροντιστηριακά τμήματα (ΦΤ)
- 3.3 σε Σχολεία Διαπολιτισμικής εκπαίδευσης (Σ.Δ.Ε.)
4. διδακτική εμπειρία σε σχολεία του εξωτερικού ναι όχι
- Αν ναι, διάρκειας
- πού
5. ξένες γλώσσες ναι όχι
-
- Αν ναι, ποιες;
6. μεταπτυχιακές σπουδές ναι όχι
-
- Αν ναι, διάρκειας
- τι είδους
- πού
7. εκπαίδευση σε θέματα διδασκαλίας παλιννοστούντων και αλλοδαπών ναι όχι
- Αν ναι, διάρκειας
- τι είδους
- πού
8. επιμόρφωση σε θέματα διδασκαλίας παλιννοστούντων και αλλοδαπών ναι όχι
- Αν ναι, διάρκειας μηνών
- ημερών
- Από ποιο Ίδρυμα ή Φορέα;
- ΑΕΙ Σχολή/ Τμήμα
- Παιδαγωγικό Ινστιτούτο
- άλλο Ίδρυμα
- άλλος Φορέας

Ζ. Γενικά στοιχεία για την τάξη εφαρμογής

Όνομα
 Πόλη / κοινότητα

2. λειτουργία του σχολείου πρωί απόγευμα

3. λειτουργία ώρες εβδομαδιαίως

ΤΥ

ΦΤ

Σ.Δ.Ε.

4. αριθμός μαθητών παλινοστούτων αλλοδαπών

ΤΥ

ΦΤ

Σ.Δ.Ε.

5. πρώτη (“μητρική”) γλώσσα των μαθητών

ρωσική αριθμός μαθητών

αλβανική αριθμός μαθητών

..... αριθμός μαθητών

..... αριθμός μαθητών

..... αριθμός μαθητών

6. επίπεδο των μαθητών παλινοστούτων αλλοδαπών

μηδενικές γνώσεις

λίγες γνώσεις

• προφορικός λόγος μόνο

• γραπτός λόγος μόνο

• και στα δύο

7. ηλικία των μαθητών παλινοστούτων αλλοδαπών

9 -10 ετών

10 -11 ετών

11 -12 ετών

άλλη





ΠΑΡΑΡΤΗΜΑ

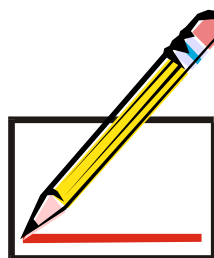
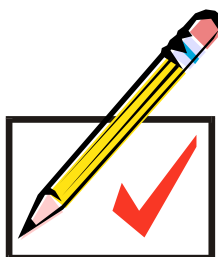
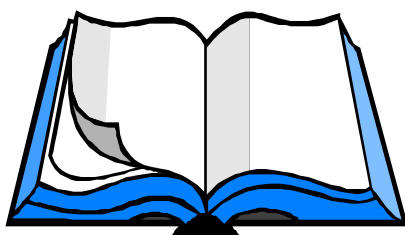

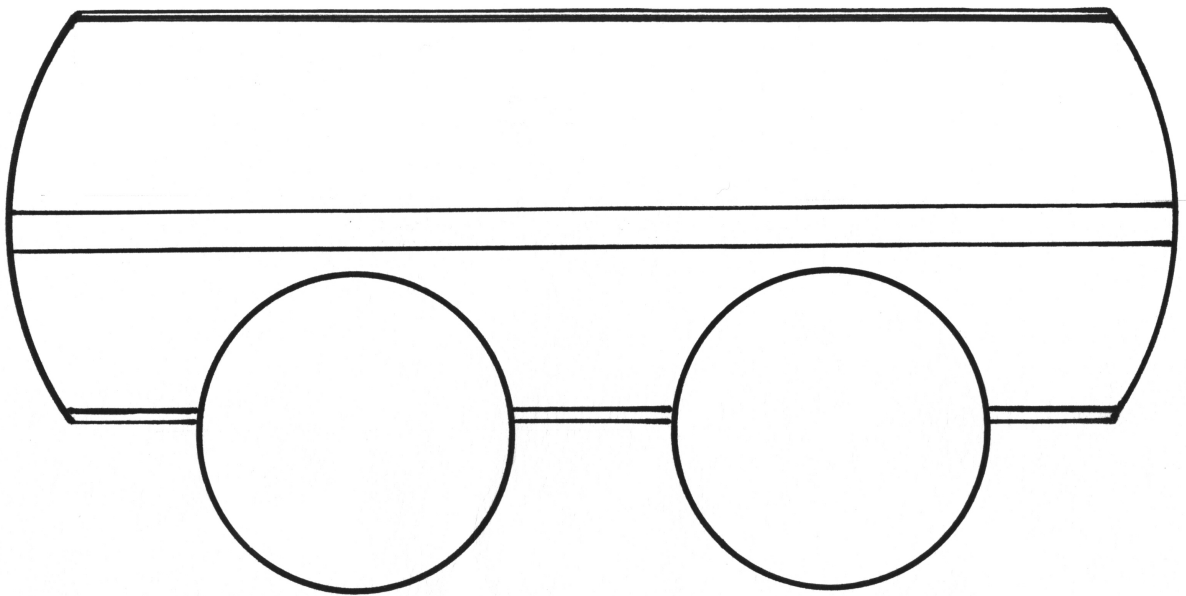
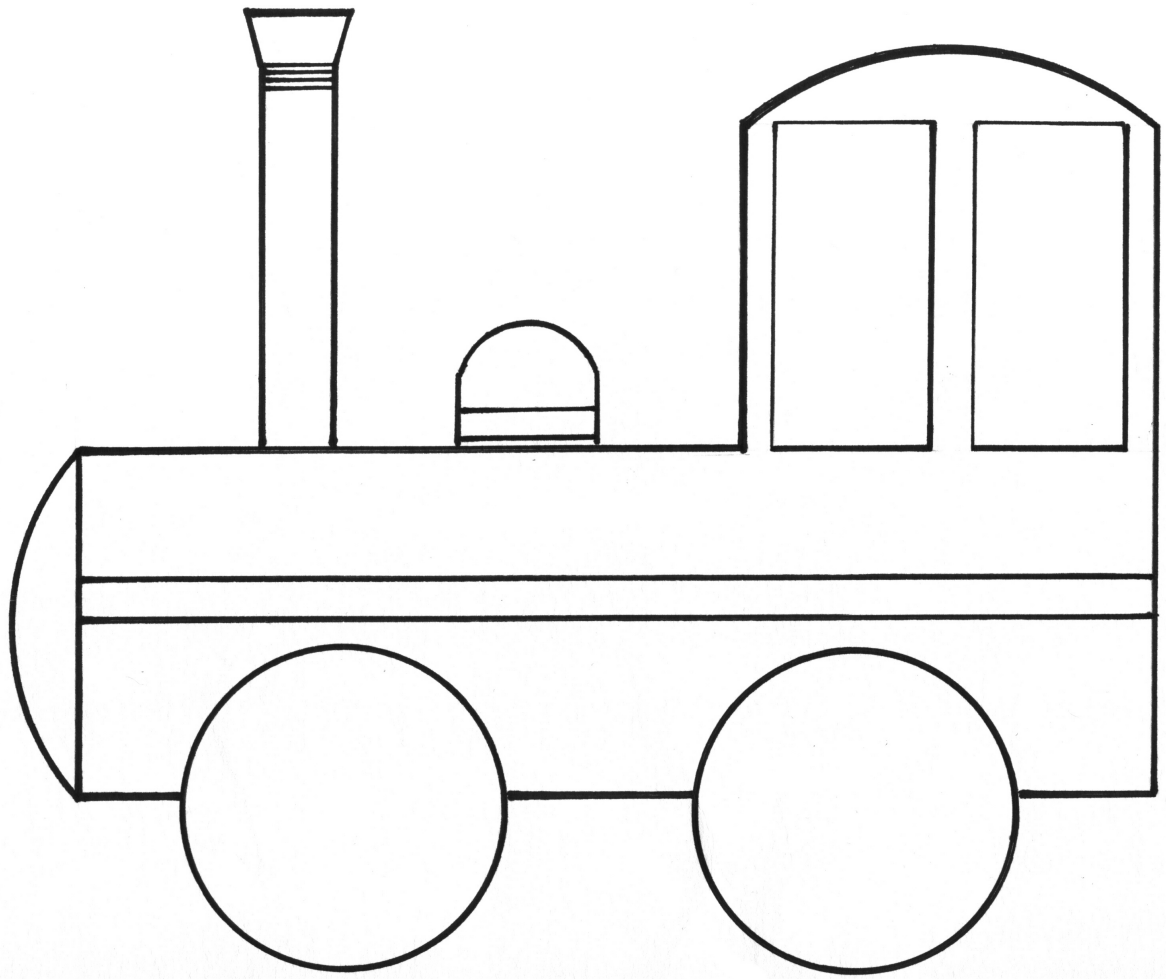



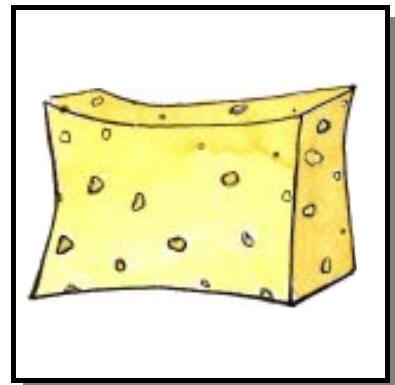
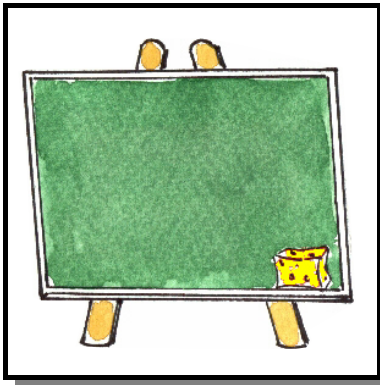
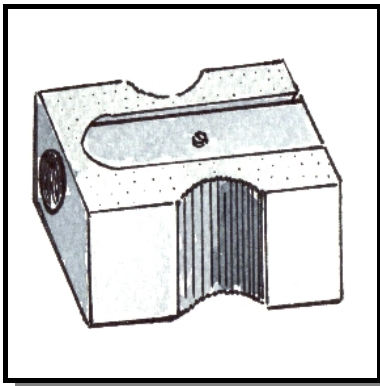
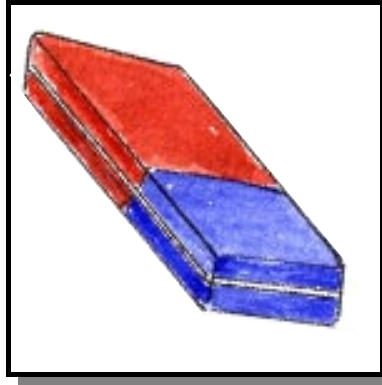

σφουγγάρι

θρανίο

μολύβι

μπογιά

σβήστρα

τετράδιο

ξύστρα

τσάντα

βιβλίο

πίνακας

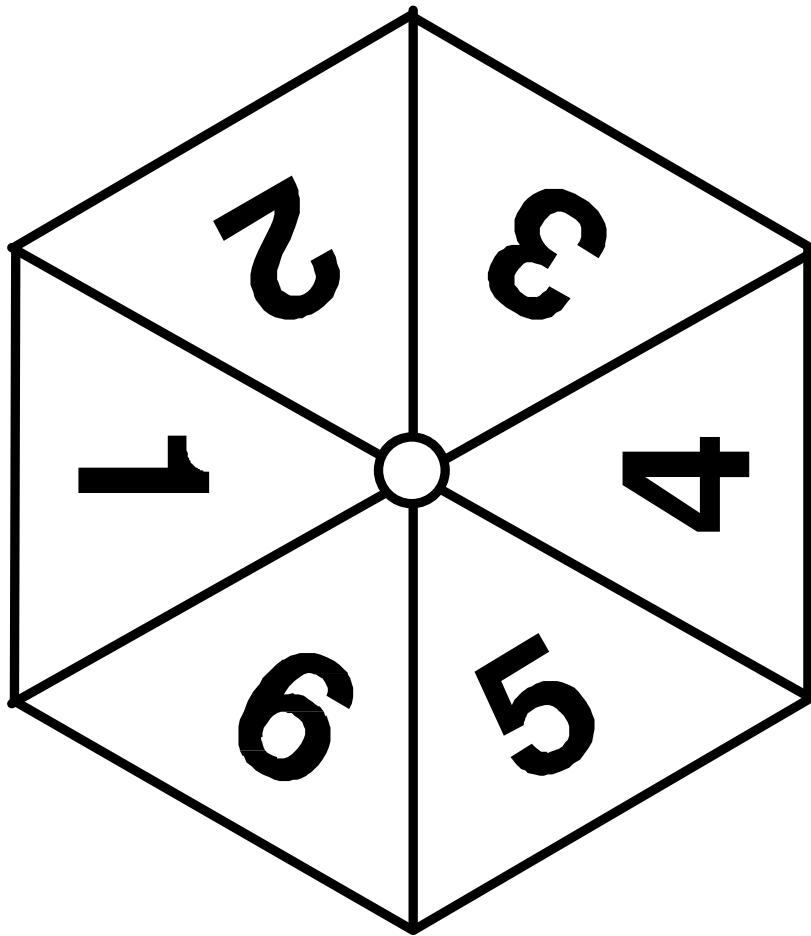



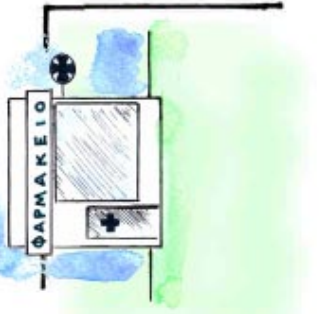
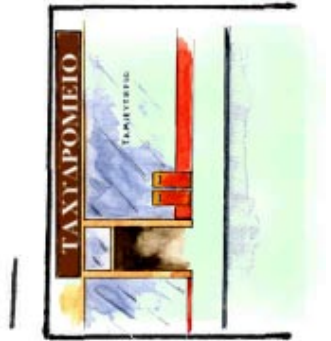
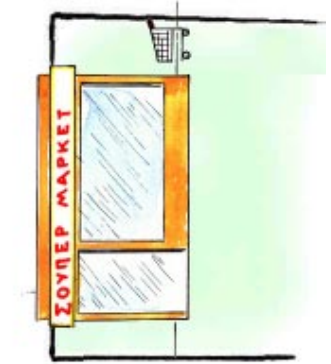
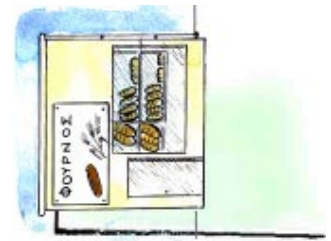
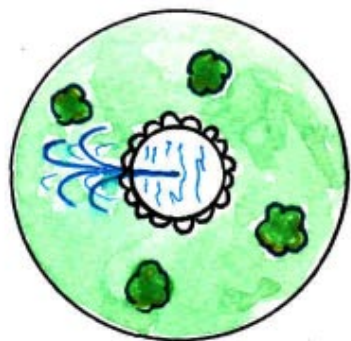
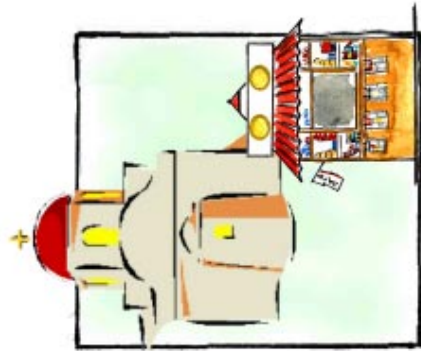
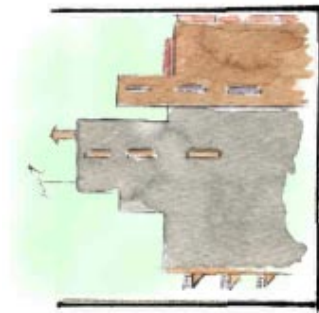

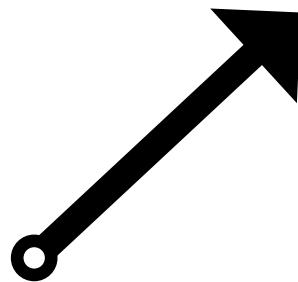
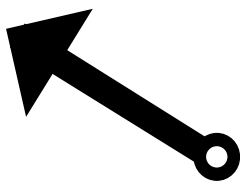
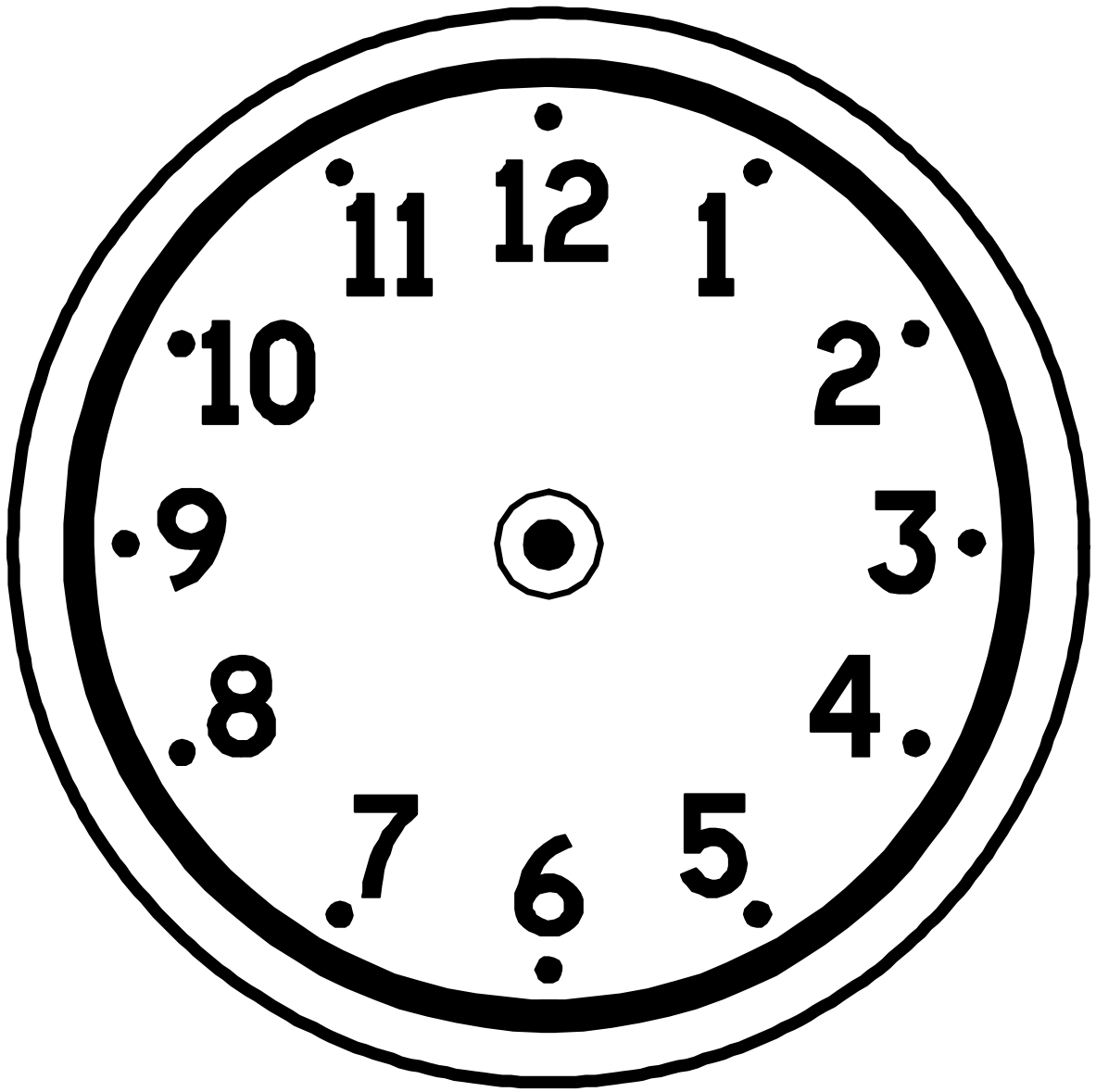

δεξιά

κοντά

μετά

πάρα πολύ

εκεί

αριστερά

καθόλου

εύκολα

μακριά

πρώτα

δύσκολα

εδώ

τηλεόραση



μουσική

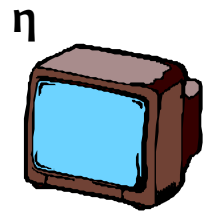

νύχτα

ΤΟ



ρολόι

η

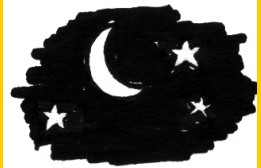

Ζαχαρο-
πλαστείο

ΤΟ



στάση

ο



εκκλησία

ΤΟ



ιατρείο

η



φούρνος

η





έλα	στρίβω
-----	--------

γράψε	βλέπω
-------	-------

διάβασε	κάνω
---------	------

πήγαινε	διαβάζω
---------	---------

βρες	γράφω
------	-------

κάνε	βρίσκω
------	--------

στρίψε	πηγαίνω
--------	---------

δες	έρχομαι
-----	---------

θα έρθω

περνώ

θα περάσω

πηγαίνω

θα δω

παίζω

θα κάνω

βλέπω

θα είμαι

κάνω

θα γράψω

είμαι

θα πάω

διαβάζω

θα διαβάσω

βρίσκω

θα παίξω

έρχομαι

θα βρω

γράφω







